

**RECUEIL DES ACTES ADMINISTRATIFS
DU DEPARTEMENT DU NORD**

Numéro 2022-124

Décembre

SOMMAIRE

VOIRIE

Permission de voirie

- n°2020-269-351 portant permission de voirie – Bénéficiaire Mme GUIRADO Laëtitia – RD 29B – commune de Gouzeaucourt.....	3	- n°2022-230-035 portant permission de voirie – Bénéficiaire M. DELHAYE Laurent – RD 95 – commune de Ferrière la Grande	59
- n°2021-377-004 portant permission de voirie – Bénéficiaire M. et Mme LAOUT DE SAINTE MARESVILLE – RD 15 – commune de Marcoing	7	- n°2022-122-028 portant permission de voirie – Bénéficiaire M. Thomas LEPEVE – RD 2643 – commune de Cambrai.....	66
- n°2022-382-016 portant permission de voirie – Bénéficiaire la SCEA DES QUARANTE – RD 16 – commune de Maretz	12	- n°2022-565-022 portant alignement individuel – Bénéficiaire Maître Raphaël DEDISE – RD 100 – commune de Sepmeries.....	71
- n°2022-191-013 portant permission de voirie – Bénéficiaire M. Jérôme LASSERON – RD 45 – commune de Elincourt.....	17	- n°2022-189-027 portant permission de voirie – Bénéficiaire M. Erwan BEELE – RD 947 – commune de Eecke	75
- n°2022-635-014 portant permission de voirie – Bénéficiaire M. Pascal VIVIEN – RD 142 – commune de Wambais	22	- n°2022-226-023 portant alignement individuel – Bénéficiaire Maître Antoine AZAMBRE – RD 104 – commune de Felleries	81
- n°2022-631-025 portant permission de voirie – Bénéficiaire M. Matthieu BAILLON – RD 16 – commune de Walincourt-Selvigny.....	27	- n°2022-226-024 portant alignement individuel – Bénéficiaire Maître Louis THERY – RD 80 – commune de Felleries	83
- n°2006-461-002 Nv portant renouvellement de permission de voirie – Bénéficiaire M. LACOCHE Christian – RD 232 – commune de Petit Fayt	32	- n°2022-578-026 portant permission de voirie – Bénéficiaire TERR'IMMO – RD 55 – commune de Steenbecque.....	85
- n°2022-384-029 portant permission de voirie – Bénéficiaire M. REBOUTE Guillaume – RD 32 – commune de Maroilles	36	- n°2022-268-029 portant permission de voirie – Bénéficiaire Mme Nicole GRICOURT ép. DEBLAIS – RD 322 – commune de La Gorgue	91
- n°2022-384-032 portant permission de voirie – Bénéficiaire M. REBOUTE Guillaume – RD 32 – commune de Maroilles	46		
- n°2022-241-034 portant permission de voirie – Bénéficiaire Mme Béatrice SEGUIN – RD 965 – commune de Floyon	54		

Direction de la Voirie
Arrondissement Routier de CAMBRAI

Numéro de dossier : 2020-269-351

**ARRÊTÉ DE VOIRIE PORTANT
PERMISSION DE VOIRIE**

LE PRÉSIDENT DU CONSEIL DÉPARTEMENTAL

- VU le Code Général de la Propriété des Personnes Publiques, notamment les articles L.2111-14, L.2122-1, L.2122-3 et L.2125-1,
- VU le Code Général des Collectivités Territoriales, notamment les articles L.3213-3 et L.3221-4,
- VU le Code de la Voirie Routière, notamment les articles L.111-1 et L.113-2,
- Vu l'arrêté du 15 janvier 2007 portant application du décret n°2006-1658 du 21 décembre 2006 relatif aux prescriptions techniques pour l'accessibilité de la voirie et des espaces publics modifié ;
- Vu le règlement de voirie interdépartemental 59/62 adopté par la délibération du Conseil Général du Nord n°DVD-E/2014/1218 du 17 décembre 2014 et consultable sur le site internet du Département ;
- VU l'arrêté de Monsieur le Président du Conseil Départemental du Nord n°2019/DS/DGAAD/Voirie/03 en date du 10 décembre 2019 accordant délégation de signature,
- VU l'avis favorable du maire de la commune GOUZEAUCOURT
- VU la demande en date du 05/ Octobre 2020 par laquelle Madame GUIRADO Laetitia Demeurant 23 rue de Metz en Couture 59231 GOUZEAUCOURT.
Demande l'autorisation pour l'occupation du domaine public routier départemental :

ACCES PRIVE SANS FRANCHISSEMENT DE FOSSE

Route Départementale 29B, du PR 0+422 au PR 0+440, parcelle cadastrée OC 1640, côté Gauche, sur le territoire de la commune de GOUZEAUCOURT, en agglomération

Considérant la configuration des lieux,

ARRÊTÉ

ARTICLE 1^{er} - Autorisation

Le pétitionnaire est autorisé à occuper le domaine public et à exécuter les travaux énoncés dans sa demande : **ACCES PRIVE SANS FRANCHISSEMENT DE FOSSE**, à charge pour lui de se conformer aux dispositions des articles suivants.

ARTICLE 2 - Prescriptions techniques

La construction des ouvrages est à la charge du bénéficiaire de l'autorisation.

Il est tenu de :

- Laisser le libre accès du chantier aux agents des services du Département
- Demander aux administrations et établissements possesseurs de réseaux souterrains susceptibles d'exister au droit des travaux, toutes informations sur l'existence, l'emplacement, la profondeur de ces installations, ainsi que les recommandations nécessaires.
- Déposer les ouvrages dont l'exploitation a été abandonnée qui pourraient nuire à la conservation du domaine public routier départemental.

DESCRIPTIF DES TRAVAUX & DISPOSITIONS SPECIALES

Dimension de l'accès : 3.68 Mètres

Mise en place de matériaux suffisante pouvant supporter les véhicules empruntant l'accès : Structure de type trottoir (30 cm de grave hydraulique et 4 cm de béton bitumineux porphyre 0/6) minimum

Conservation de la pente naturelle de manière à ne pas obstruer l'écoulement des eaux de ruissellement.

DEPOT

Les matériaux et matériels nécessaires à la réalisation des travaux autorisés par le présent arrêté pourront être déposés sur les dépendances de la voie (accotement), après avoir obtenu les autorisations nécessaires le cas échéant.

En aucun cas ce dépôt ne pourra se prolonger pour une durée supérieure à celle des travaux prévus.

ARTICLE 3 - Sécurité et signalisation de chantier

Le bénéficiaire devra signaler son chantier conformément à l'arrêté de police pris dans le cadre de la présente autorisation en application des dispositions du code de la route et de l'instruction interministérielle sur la signalisation routière (livre I - 8ème partie - signalisation temporaire) approuvée par l'arrêté interministériel du 6 novembre 1992 modifié et de l'instruction sur la signalisation routière prise pour son application.

ARTICLE 4 - Implantation ouverture de chantier

L'ouverture de chantier est fixée dès la notification du présent arrêté.

L'occupation de la voirie, dans le cadre du présent arrêté, ne pourra excéder une durée de **2 mois**.

Avant travaux, l'emprise routière départementale est considérée en bon état ; celui-ci sera contrôlé par le gestionnaire de la voirie au terme du chantier.

ARTICLE 5 - Responsabilités

Cette autorisation est délivrée à titre personnel et ne peut pas être cédée. Elle est délivrée sous réserve express des droits des tiers. Le bénéficiaire est responsable tant vis-à-vis du Département que vis-à-vis des tiers, des accidents de toute nature qui peuvent résulter de la réalisation de ses travaux ou de l'installation de ses biens mobiliers.

Le bénéficiaire doit entretenir les ouvrages implantés sur le domaine public routier départemental.

ARTICLE 6 - Redevance

En application du barème pour occupation du domaine public départemental adopté par la délibération du Conseil Général en date du 17 décembre 2014, la présente autorisation est délivrée à **titre gratuit**.

ARTICLE 7 - Rétractation du pétitionnaire

L'autorisation est transmise en recommandé avec accusé de réception au pétitionnaire. Si, pour une raison quelconque, ce dernier ne souhaite plus y donner suite, il dispose d'un délai de 21 jours, à compter de la date de notification, pour en aviser les services départementaux, en recommandé avec accusé de réception, précisant le numéro de l'arrêté, le nom et l'adresse complète du pétitionnaire, ainsi que le motif de l'abandon.

ARTICLE 8 - Formalités d'urbanisme

Le présent arrêté ne dispense pas le bénéficiaire de procéder, si nécessaire, aux formalités d'urbanisme prévues par le code de l'urbanisme notamment dans ses articles L421-1 et suivants.

ARTICLE 9 - Validité et renouvellement de l'arrêté, remise en état des lieux

La présente autorisation est délivrée à titre précaire et révocable, et ne confère aucun droit réel à son bénéficiaire : elle peut être retirée à tout moment pour des raisons de gestion de voirie sans qu'il puisse résulter, pour ce dernier, de droit à indemnité.

Elle est consentie, en ce qui concerne l'occupation de la dépendance domaniale pour une durée de **5 ans** à compter de la date de notification du présent arrêté **et se renouvellera par tacite reconduction tous les 5 ans sans pouvoir excéder 15 ans**.

En cas de résiliation ou de non renouvellement de l'autorisation, son bénéficiaire sera tenu, si les circonstances l'exigent, de remettre les lieux dans leur état primitif dans le délai d'un mois à compter de la résiliation ou du terme de l'autorisation. En cas d'inexécution de cette obligation de remise en état des lieux et après mise en demeure restée infructueuse, le gestionnaire du réseau routier sera autorisé à recourir aux sanctions prévues par le code de la voirie routière. Le gestionnaire de voirie se réserve le droit de demander le déplacement des ouvrages autorisés aux frais du bénéficiaire, dès lors que des travaux de voirie s'avéreront nécessaires.

ARTICLE 10 - Résiliation de la permission de voirie

La permission de voirie pourra être résiliée par lettre recommandée avec accusé de réception, à la condition expresse que les objets ou installations auxquels elle s'applique soient réellement supprimés à cette date.

En cas de redevance :

- A défaut de déclaration écrite ou de suppression effective, la redevance restera due.
- L'arrêt de la redevance interviendra dans le mois suivant la résiliation par le pétitionnaire ou par l'Administration, tout mois commencé restera dû.

ARTICLE 11 - Mauvaise exécution des travaux

En vertu de l'article R.131-11 du Code de la Voirie Routière qui renvoie à l'article R.141-16 dudit Code, il est prévu qu'en cas de constat de réalisation de travaux non conformes aux prescriptions prévues par l'arrêté de voirie, que le bénéficiaire est mis en demeure d'exécuter les travaux conformément à ces prescriptions. Si les travaux ne sont pas exécutés dans le délai fixé par la mise en demeure, le Président du Conseil Départemental fait exécuter les travaux d'office aux frais du bénéficiaire. Toutefois, la mise en demeure n'est pas obligatoire lorsque les travaux présentent un caractère d'urgente nécessité pour le maintien de la sécurité routière.

ARTICLE 12 - Les délais et voies de recours

La présente décision peut faire l'objet d'un recours devant la juridiction compétente dans un délai de deux mois à compter de sa notification.

Le tribunal administratif peut être saisi par l'application informatique « télérécourts citoyens » accessible par le site www.telerecourts.fr.

Etabli à CAMBRAI, le 16/11/2020

**Pour le Président du Conseil Départemental
et par délégation,
Le Responsable Adjoint de l'arrondissement routier**

Arnaud GIULIANI

Diffusions : Le bénéficiaire pour attribution
L'arrondissement CAMBRAI pour attribution
La commune GOUZEAUCOURT pour information

**Direction de la Voirie
Arrondissement Routier de CAMBRAI**

Numéro de dossier : 2021-377-004

**ARRÊTÉ PORTANT
PERMISSION DE VOIRIE**

LE PRÉSIDENT DU DÉPARTEMENTAL DU NORD

- VU le Code Général de la Propriété des Personnes Publiques, notamment les articles L.2111-14, L.2122-1, L.2122-3 et L.2125-1,
- VU le Code Général des Collectivités Territoriales, notamment les articles L.3213-3 et L.3221-4,
- VU le Code de la Voirie Routière, notamment les articles L.111-1 et L.113-2,
- VU l'arrêté du 15 janvier 2007 portant application du décret n°2006-1658 du 21 décembre 2006 relatif aux prescriptions techniques pour l'accessibilité de la voirie et des espaces publics modifié ;
- VU le règlement de voirie interdépartemental 59/62 adopté par la délibération du Conseil Général du Nord n°DVD-E/2014/1218 du 17 décembre 2014 et consultable sur le site internet du Département ;
- VU la délibération du Conseil Départemental du Nord n° DV/2020/371 du 16 Novembre 2020 sur la fixation des redevances dues pour occupation de domaine public départemental et consultable sur le site internet du Département.
- VU l'arrêté de Monsieur le Président du Département du Nord n°2019/DS/DGAAD/Voirie/03 en date du 10 décembre 2019 accordant délégation de signature,
- VU l'avis favorable du maire de la commune MARCOING
- VU la demande en date du 27 Janvier 2021 par laquelle Monsieur et Madame LAOUT DE SAINTE MARESVILLE.
Demeurant 18 F rue de Prémy 59159 MARCOING.
Demande l'autorisation pour l'occupation du domaine public routier départemental :
ACCES PRIVÉ SANS FRANCHISSEMENT DE FOSSE
Route Départementale 15, du PR 5+177 au PR 5+183, parcelle cadastrée ZE 110, côté Gauche, sur le territoire de la commune de MARCOING, en agglomération

Considérant la configuration des lieux,

ARRÊTÉ

ARTICLE 1^{er} - Autorisation

Le pétitionnaire est autorisé à occuper le domaine public et à exécuter les travaux énoncés dans sa demande : **ACCES PRIVE SANS FRANCHISSEMENT DE FOSSE**, à charge pour lui de se conformer aux dispositions des articles suivants.

ARTICLE 2 - Prescriptions techniques

La construction des ouvrages est à la charge du bénéficiaire du présent arrêté.

Il est tenu de :

- Laisser le libre accès du chantier aux agents des services du Département
- Demander aux administrations et établissements possesseurs de réseaux souterrains susceptibles d'exister au droit des travaux, toutes informations sur l'existence, l'emplacement, la profondeur de ces installations, ainsi que les recommandations nécessaires.
- Déposer les ouvrages dont l'exploitation a été abandonnée qui pourraient nuire à la conservation du domaine public routier départemental.

DESCRIPTIF DES TRAVAUX & DISPOSITIONS SPECIALES

Dimension de l'accès : 6 Mètres

Mise en place de matériaux suffisante pouvant supporter les véhicules empruntant l'accès : Structure de type trottoir (30 cm de grave hydraulique et 4 cm de béton bitumineux porphyre 0/6) minimum

Conservation de la pente naturelle de manière à ne pas obstruer l'écoulement des eaux de ruissellement.

DEPOT

Les matériaux et matériels nécessaires à la réalisation des travaux autorisés par le présent arrêté pourront être déposés sur les dépendances de la voie (accotement), après avoir obtenu les autorisations nécessaires le cas échéant.

En aucun cas ce dépôt ne pourra se prolonger pour une durée supérieure à celle des travaux prévus.

ARTICLE 3 - Sécurité et signalisation de chantier

Le bénéficiaire devra signaler son chantier conformément à l'arrêté de police pris dans le cadre de la présente autorisation en application des dispositions du code de la route et de l'instruction interministérielle sur la signalisation routière (livre I - 8ème partie - signalisation temporaire) approuvée par l'arrêté interministériel du 6 novembre 1992 modifié et de l'instruction sur la signalisation routière prise pour son application.

ARTICLE 4 - Implantation ouverture de chantier

L'ouverture de chantier est fixée dès la notification du présent arrêté.

L'occupation de la voirie, dans le cadre du présent arrêté, ne pourra excéder une durée de **2 mois**.

Avant travaux, l'emprise routière départementale est considérée en bon état ; celui-ci sera contrôlé par le gestionnaire de la voirie au terme du chantier.

ARTICLE 5 – Responsabilités

Cet arrêté est délivré à titre personnel et ne peut pas être cédé. Il est délivré sous réserve express des droits des tiers. Le bénéficiaire est responsable, tant vis-à-vis du Département que vis-à-vis des tiers, des accidents de toute nature qui peuvent résulter de l'occupation du domaine et/ou de la réalisation de ses travaux.

Le bénéficiaire a l'obligation de se conformer aux lois et règlements en vigueur, notamment à ceux régissant son activité et aux prescriptions des différentes polices relevant de la compétence de l'Etat. Le bénéficiaire satisfait à l'ensemble des dispositions légales ou réglementaires qui sont ou viendraient à être prescrites, en raison de son occupation, de manière à ce que la responsabilité du Département ne puisse être recherchée à un titre quelconque. Il effectue, à ses frais, risques et périls, et conserve à sa charge, tous travaux/installations qui en découleraient.

Le bénéficiaire doit, en outre, disposer en permanence de toutes les autorisations requises pour les activités exercées, de sorte que la responsabilité du Département ne puisse jamais être mise en cause.

Le bénéficiaire doit entretenir les ouvrages implantés sur le domaine public routier départemental.

Pour information, il appartient au bénéficiaire de déclarer les réseaux créés dans le Guichet Unique.

Lorsque le bénéficiaire du présent arrêté est une entreprise, il est tenu d'informer immédiatement le Département de diverses opérations, notamment :

- Changement de la forme juridique de l'entreprise
- Fusion-absorption ou scission de l'entreprise
- Modification de la partie versante

Tout défaut d'information pourra entraîner la résiliation de l'arrêté (cf. article 10).

ARTICLE 6 – Formalités d'urbanisme

Le présent arrêté ne dispense pas le bénéficiaire de procéder, si nécessaire, aux formalités d'urbanisme prévues par le Code de l'Urbanisme, notamment dans ses articles L.421-1 et suivants.

Le présent arrêté ne vaut pas, par ailleurs, autorisation au titre des différentes polices susvisées. En cas de travaux, le présent arrêté ne vaut pas permis de construire ou d'aménager et ne dispense pas l'occupant de la déclaration exigée en cas de travaux exemptés du permis de construire.

ARTICLE 7 - Redevance

En application du barème pour occupation du domaine public départemental adopté par la délibération du Conseil Départemental du Nord n°DV/2020/371 du 16 novembre 2020, le présent arrêté est délivré **à titre gratuit**.

ARTICLE 8 - Rétractation du pétitionnaire

L'arrêté est transmis en recommandé avec accusé de réception au pétitionnaire ou par mail avec accusé de lecture. Si, pour une raison quelconque, ce dernier ne souhaite plus y donner suite, il dispose d'un délai de 21 jours, à compter de la date de notification, pour en aviser les services départementaux, en recommandé avec accusé de réception, précisant le numéro de l'arrêté, le nom et l'adresse complète du pétitionnaire, ainsi que le motif de l'abandon.

ARTICLE 9 - Validité et renouvellement de l'arrêté, remise en état des lieux

Le présent arrêté est délivré à titre précaire et révocable, et ne confère aucun droit réel à son bénéficiaire : il peut être retiré à tout moment pour des raisons de gestion de voirie sans qu'il puisse résulter, pour ce dernier, de droit à indemnité.

Le présent arrêté est consenti, en ce qui concerne l'occupation de la dépendance domaniale pour une durée de **5 ans** à compter de la date de notification du présent arrêté **et se renouvellera par tacite reconduction tous les 5 ans sans pouvoir excéder 15 ans**.

Il appartient au bénéficiaire, au moins 3 mois avant l'expiration de l'arrêté en cours, d'en solliciter le renouvellement, en recommandé avec accusé de réception, s'il entend poursuivre son occupation du domaine public routier. A défaut de demande de renouvellement au terme de la durée de validité de l'arrêté, le bénéficiaire sera considéré comme occupant sans titre et passible de poursuites.

En cas de résiliation ou de non renouvellement de l'arrêté, son bénéficiaire sera tenu, si les circonstances l'exigent, de remettre les lieux dans leur état primitif dans le délai d'un mois à compter de la résiliation ou du terme de l'arrêté. En cas d'inexécution de cette obligation de remise en état des lieux et après mise en demeure restée infructueuse, le gestionnaire du réseau routier sera autorisé à recourir aux sanctions prévues par le code de la voirie routière. Le gestionnaire de voirie se réserve le droit de demander le déplacement des ouvrages autorisés aux frais du bénéficiaire, dès lors que des travaux de voirie s'avèreraient nécessaires.

ARTICLE 10 - Résiliation de l'arrêté.

Le Département procédera d'office au retrait de cet arrêté s'il n'en a pas été fait usage dans le délai d'un an à compter de sa notification.

Le bénéficiaire pourra demander à résilier le présent arrêté, en recommandé avec accusé de réception, à la condition expresse que les objets ou installations auxquels il s'applique soient réellement supprimés à cette date. Pour tout motif, le Département pourra également procéder à la résiliation de cet arrêté, en recommandé avec accusé de réception

En cas de redevance :

- A défaut de déclaration écrite ou de suppression effective, la redevance restera due.
- L'arrêt de la redevance interviendra dans le mois suivant la résiliation par le bénéficiaire ou par le Département, tout mois commencé restera dû.

ARTICLE 11 - Mauvaise exécution des travaux

En vertu de l'article R.131-11 du Code de la Voirie Routière qui renvoie à l'article R.141-16 dudit Code, il est prévu qu'en cas de constat de réalisation de travaux non conformes aux prescriptions prévues par l'arrêté, que le bénéficiaire est mis en demeure d'exécuter les travaux conformément à ces prescriptions. Si les travaux ne sont pas exécutés dans le délai fixé par la mise en demeure, le Président du Département du Nord fait exécuter les travaux d'office aux frais du bénéficiaire. Toutefois, la mise en demeure n'est pas obligatoire lorsque les travaux présentent un caractère d'urgente nécessité pour le maintien de la sécurité routière.

ARTICLE 12 - Les délais et voies de recours

La présente décision peut faire l'objet d'un recours devant la juridiction compétente dans un délai de deux mois à compter de sa notification.

Le tribunal administratif peut être saisi par l'application informatique « télerecours citoyens » accessible par le site www.telerecours.fr .

Etabli à CAMBRAI, le 09/02/2021

**Pour le Président du Département du Nord
et par délégation,
Le Responsable Adjoint de l'arrondissement routier**

Arnaud GIULIANI

Diffusions : Le bénéficiaire pour attribution
L'arrondissement Routier de CAMBRAI pour attribution
La commune MARCOING pour information



Direction de la Voirie
Arrondissement Routier CAMBRAI

Numéro de dossier : 2022-382-016

**ARRÊTÉ PORTANT
PERMISSION DE VOIRIE**

LE PRÉSIDENT DU DÉPARTEMENT DU NORD

- Vu le Code Général de la Propriété des Personnes Publiques, notamment les articles L.2111-14, L.2122-1, L.2122-3 et L.2125-1 ;
- Vu le Code Général des Collectivités Territoriales, notamment les articles L.3213-3 et L.3221-4 ;
- Vu le Code de la Voirie Routière, notamment les articles L.111-1 et L.113-2 ;
- Vu l'arrêté du 15 janvier 2007 portant application du décret n° 2006-1658 du 21 décembre 2006 relatif aux prescriptions techniques pour l'accessibilité de la voirie et des espaces publics modifié ;
- Vu le règlement de voirie interdépartemental 59/62 adopté par la délibération du Conseil Général du Nord n° DVD-E/2014/1218 du 17 décembre 2014 et consultable sur le site internet du Département ;
- Vu la délibération du Conseil Départemental du Nord n° DV/2020/371 du 16 novembre 2020 sur la fixation des redevances dues pour occupation du domaine public départemental et consultable sur le site internet du Département ;
- Vu l'arrêté de Monsieur le Président du Département du Nord n°AR-DAJAP/2021/560 du 15 juillet 2021 accordant délégation de signature ;
- Vu la demande en date du 18 janvier 2022 par laquelle la SCEA DES QUARANTE, situé 88 TER rue de la République 59238 MARETZ, représenté par Monsieur Pascal LEVEQUE

Demande l'autorisation pour l'occupation du domaine public routier départemental :

TRAVERSE DE CHAUSSEE POUR CONDUITE D'IRRIGATION

Route Départementale 16, PR 30+802, côté Droit et Gauche, parcelle cadastrée AN154 et ZC 46, Rue de la République, sur le territoire de la commune de MARETZ, en agglomération ;

Considérant la configuration des lieux.

ARRÊT

ARTICLE 1^{er} - Autorisation

Le pétitionnaire est autorisé à occuper le domaine public et à exécuter les travaux énoncés dans sa demande : **TRAVERSEE DE CHAUSSEE POUR CONDUITE D'IRRIGATION**, à charge pour lui de se conformer aux dispositions des articles suivants.

ARTICLE 2 - Prescriptions techniques

La construction des ouvrages est à la charge du bénéficiaire du présent arrêté.

Il est tenu de :

- Laisser le libre accès du chantier aux agents des services du Département
- Demander aux administrations et établissements possesseurs de réseaux souterrains susceptibles d'exister au droit des travaux, toutes informations sur l'existence, l'emplacement, la profondeur de ces installations, ainsi que les recommandations nécessaires.
- Déposer les ouvrages dont l'exploitation a été abandonnée qui pourraient nuire à la conservation du domaine public routier départemental.

DESCRIPTIF DES TRAVAUX & DISPOSITIONS SPECIALES

- La traversée se fera par fonçage/forage
- La hauteur de recouvrement minimale comprise entre la génératrice supérieure de la canalisation et la surface du sol sera de 0,80 m'Article 5.44 du Règlement de Voirie)
- Pose d'une canalisation de diamètre 200 mm en traversée sous chaussée
- La canalisation sera posée sur lit de pose avec zone d'enrobage en matériaux facilement compactables afin d'assurer la pérennité du réseau (Article 5.48 du Règlement de Voirie)
- Les branchements de la canalisation de part et d'autre de la chaussée devront obligatoirement se situer en domaine privé

DEPOT

Les matériaux et matériels nécessaires à la réalisation des travaux autorisés par le présent arrêté pourront être déposés sur les dépendances de la voie (accotement), après avoir obtenu les autorisations nécessaires le cas échéant. En aucun cas ce dépôt ne pourra se prolonger pour une durée supérieure à celle des travaux prévus.

ARTICLE 3 - Sécurité et signalisation de chantier

Le bénéficiaire devra signaler son chantier conformément à l'arrêté de police pris dans le cadre de la présente autorisation en application des dispositions du Code de la Route et de l'instruction interministérielle sur la signalisation routière (livre I - 8ème partie - signalisation temporaire) approuvée par l'arrêté interministériel du 6 novembre 1992 modifié et de l'instruction sur la signalisation routière prise pour son application.

ARTICLE 4 - Implantation ouverture de chantier

L'ouverture de chantier est fixée dès la notification du présent arrêté.

L'occupation de la voirie, dans le cadre du présent arrêté, ne pourra excéder une durée de **2 mois**.

Avant travaux, l'emprise routière départementale est considérée en bon état (sauf procès-verbal contradictoire) ; celui-ci sera contrôlé par le gestionnaire de la voirie au terme du chantier.

ARTICLE 5 - Responsabilités

Cet arrêté est délivré à titre personnel et ne peut pas être cédé. Il est délivré sous réserve express des droits des tiers. Le bénéficiaire est responsable, tant vis-à-vis du Département que vis-à-vis des tiers, des accidents de toute nature qui peuvent résulter de l'occupation du domaine et/ou de la réalisation de ses travaux.

Le bénéficiaire a l'obligation de se conformer aux lois et règlements en vigueur, notamment à ceux régissant son activité et aux prescriptions des différentes polices relevant de la compétence de l'Etat. Le bénéficiaire satisfait à l'ensemble des dispositions légales ou réglementaires qui sont ou viendraient à être prescrites, en raison de son occupation, de manière à ce que la responsabilité du Département ne puisse être recherchée à un titre quelconque. Il effectue, à ses frais, risques et périls, et conserve à sa charge, tous travaux/installations qui en découleraient. Le bénéficiaire doit, en outre, disposer en permanence de toutes les autorisations requises pour les activités exercées, de sorte que la responsabilité du Département ne puisse jamais être mise en cause.

Le bénéficiaire doit entretenir les ouvrages implantés sur le domaine public routier départemental.

Pour information, il appartient au bénéficiaire de déclarer les réseaux créés dans le Guichet Unique.

Lorsque le bénéficiaire du présent arrêté est une entreprise, il est tenu d'informer immédiatement le Département de diverses opérations, notamment :

- Changement de la forme juridique de l'entreprise
- Fusion-absorption ou scission de l'entreprise
- Modification de la partie versante

Tout défaut d'information pourra entraîner la résiliation de l'arrêté (cf. article 10).

ARTICLE 6 - Formalités d'urbanisme

Le présent arrêté ne dispense pas le bénéficiaire de procéder, si nécessaire, aux formalités d'urbanisme prévues par le Code de l'Urbanisme, notamment dans ses articles L.421-1 et suivants.

Le présent arrêté ne vaut pas, par ailleurs, autorisation au titre des différentes polices susvisées. En cas de travaux, le présent arrêté ne vaut pas permis de construire ou d'aménager et ne dispense pas l'occupant de la déclaration exigée en cas de travaux exemptés du permis de construire.

ARTICLE 7 - Redevance

En application du barème pour occupation du domaine public départemental adopté par la délibération du Conseil Départemental du Nord n° DV/2020/371 du 16 novembre 2020, le présent arrêté fera l'objet d'une **redevance annuelle** telle que définie ci-après :

Réseau privé dit "non sensible" enterré de toutes natures (eau, énergie, fluides, télécom) hors tarifs réglementés. Selon la définition de la réforme anti-endommagement Entrée en vigueur le 1er juillet 2012.

Redevance annuelle : la traversée, 70,00€ l'unité : 70,00 €

➤ Soit une redevance annuelle de 70,00 €(soixante-dix euros)

La première mise en recouvrement interviendra dès la notification du présent arrêté au prorata temporis de l'occupation sur l'année puis chaque année à terme à échoir, les modalités de recouvrement s'effectuant par année civile.

La redevance sera actualisée au 1^{er} janvier de chaque année par application du coefficient (C) ci-après :

$C = I1/I0$

I1 est l'indice INSEE du coût de la construction du 2^{ème} trimestre de l'année N-1

I0 est l'indice INSEE du coût de la construction du 2^{ème} trimestre de l'année N-2

ARTICLE 8 - Rétractation du pétitionnaire

L'arrêté est transmis en recommander avec accusé de réception au pétitionnaire ou par mail avec accusé de lecture. Si, pour une raison quelconque, ce dernier ne souhaite plus y donner suite, il dispose d'un délai de 21 jours, à compter de la date de notification, pour en aviser les services départementaux, en recommandé avec accusé de réception, précisant le numéro de l'arrêté, le nom et l'adresse complète du pétitionnaire, ainsi que le motif de l'abandon.

ARTICLE 9 - Validité et renouvellement de l'arrêté, remise en état des lieux

Le présent arrêté est délivré à titre précaire et révocable, et ne confère aucun droit réel à son bénéficiaire : il peut être retiré à tout moment pour des raisons de gestion de voirie sans qu'il puisse résulter, pour ce dernier, de droit à indemnité.

Le présent arrêté est consenti, en ce qui concerne l'occupation de la dépendance domaniale, pour une durée de **5 ans** à compter de sa date de notification **et se renouvellera par tacite reconduction tous les 5 ans sans pouvoir excéder 15 ans.**

Il appartient au bénéficiaire, au moins 3 mois avant l'expiration de l'arrêté en cours, d'en solliciter le renouvellement, en recommandé avec accusé de réception, s'il entend poursuivre son occupation du domaine public routier. A défaut de demande de renouvellement au terme de la durée de validité de l'arrêté, le bénéficiaire sera considéré comme un occupant sans titre et passible de poursuites.

En cas de résiliation ou de non-renouvellement de l'arrêté, son bénéficiaire sera tenu, si les circonstances l'exigent, de remettre les lieux dans leur état primitif dans le délai d'un mois à compter de la résiliation ou du terme de l'arrêté. En cas d'inexécution de cette obligation de remise en état des lieux et après mise en demeure restée infructueuse, le gestionnaire du réseau routier sera autorisé à recourir aux sanctions prévues par le Code de la Voirie Routière. Le gestionnaire de voirie se réserve le droit de demander le déplacement des ouvrages autorisés aux frais du bénéficiaire, dès lors que des travaux de voirie s'avèreraient nécessaires.

ARTICLE 10 - Résiliation de l'arrêté

Le Département procédera d'office au retrait de cet arrêté s'il n'en a pas été fait usage dans le délai d'un an à compter de sa notification.

Le bénéficiaire pourra demander à résilier le présent arrêté, en recommandé avec accusé de réception, à la condition expresse que les objets ou installations auxquels il s'applique soient réellement supprimés à cette date. Pour tout motif, le Département pourra également procéder à la résiliation de cet arrêté, en recommandé avec accusé de réception.

En cas de redevance :

- A défaut de déclaration écrite ou de suppression effective, la redevance restera due.
- L'arrêt de la redevance interviendra dans le mois suivant la résiliation par le bénéficiaire ou par le Département, tout mois commencé restera dû.

ARTICLE 11 - Mauvaise exécution des travaux

En vertu de l'article R.131-11 du Code de la Voirie Routière qui renvoie à l'article R.141-16 dudit Code, il est prévu qu'en cas de constat de réalisation de travaux non-conformes aux prescriptions prévues par l'arrêté, que le bénéficiaire est mis en demeure d'exécuter les travaux conformément à ces prescriptions. Si les travaux ne sont pas exécutés dans le délai fixé par la mise en demeure, le Président du Département du Nord fait exécuter les travaux d'office aux frais du bénéficiaire. Toutefois, la mise en demeure n'est pas obligatoire lorsque les travaux présentent un caractère d'urgente nécessité pour le maintien de la sécurité routière.

ARTICLE 12 - Les délais et voies de recours

La présente décision peut faire l'objet d'un recours devant la juridiction compétente dans un délai de deux mois à compter de sa notification.

Le tribunal administratif peut être saisi par l'application informatique « télérecours citoyens » accessible par le site www.telerecours.fr.

Etabli à Lille, le 24 Mars 2022

**Pour le Président du Département du Nord
et par délégation,
Le Responsable Adjoint de l'Arrondissement Routier**

Arnaud GIULIANI



Diffusions : Le bénéficiaire pour attribution
L'arrondissement (CAMBRAI) pour attribution
La commune (MARETZ) pour information



Direction de la Voirie
Arrondissement Routier : CAMBRAI

Numéro de dossier : **2022-191-013**

ARRÊTÉ PORTANT
PERMISSION DE VOIRIE

LE PRÉSIDENT DU DÉPARTEMENT DU NORD

- Vu le Code Général de la Propriété des Personnes Publiques, notamment les articles L.2111-14, L.2122-1, L.2122-3 et L.2125-1 ;
- Vu le Code Général des Collectivités Territoriales, notamment les articles L.3213-3 et L.3221-4 ;
- Vu le Code de la Voirie Routière, notamment les articles L.111-1 et L.113-2 ;
- Vu l'arrêté du 15 janvier 2007 portant application du décret n° 2006-1658 du 21 décembre 2006 relatif aux prescriptions techniques pour l'accessibilité de la voirie et des espaces publics modifié ;
- Vu le règlement de voirie interdépartemental 59/62 adopté par la délibération du Conseil Général du Nord n° DVD-E/2014/1218 du 17 décembre 2014 et consultable sur le site internet du Département ;
- Vu la délibération du Conseil Départemental du Nord n° DV/2020/371 du 16 novembre 2020 sur la fixation des redevances dues pour occupation du domaine public départemental et consultable sur le site internet du Département ;
- Vu l'arrêté de Monsieur le Président du Département du Nord N° AR-DAJAP/2021/560 du 15 juillet 2021 accordant délégation de signature ;
- Vu l'avis favorable du maire de la commune d'ELINCOURT en date du 03 mars 2022
- Vu la demande en date du 02 MARS 2022 par laquelle Monsieur Jérôme LASSERON demeurant 11 Rue de Paris 59540 CAUDRY.

demande l'autorisation pour l'occupation du domaine public routier départemental :
ACCES PRIVE SANS FRANCHISSEMENT DE FOSSE

Route Départementale 45, du PR 24+087 au PR 24+092, côté droit, parcelle cadastrée ZB 54, route de Serain, sur le territoire de la commune d'ELINCOURT, en agglomération ;

Considérant la configuration des lieux.

ARRÊTE

ARTICLE 1^{er} - Autorisation

Le pétitionnaire est autorisé à occuper le domaine public et à exécuter les travaux énoncés dans sa demande : **ACCES PRIVE SANS FRANCHISSEMENT DE FOSSE**, à charge pour lui de se conformer aux dispositions des articles suivants.

ARTICLE 2 - Prescriptions techniques

La construction des ouvrages est à la charge du bénéficiaire du présent arrêté.

Il est tenu de :

- laisser le libre accès du chantier aux agents des services du Département
- demander aux administrations et établissements possesseurs de réseaux souterrains susceptibles d'exister au droit des travaux, toutes informations sur l'existence, l'emplacement, la profondeur de ces installations, ainsi que les recommandations nécessaires.
- déposer les ouvrages dont l'exploitation a été abandonnée qui pourraient nuire à la conservation du domaine public routier départemental.

DESCRIPTIF DES TRAVAUX & DISPOSITIONS SPECIALES

- Longueur de l'accès à la limite du domaine privé : 5 mètres linéaires
- Cet accès sera aménagé en grave non-traitée (sur 20 cm) recouverte d'un enrobé (0/6 sur 4 cm). Un joint d'émulsion sera mis en place entre la chaussée et l'accès afin d'assurer l'étanchéité.
- Les travaux de trottoir seront réalisés par la Mairie.
- Afin d'assurer la sécurité des usagers du domaine public routier, cet accès ne pourra empêcher l'écoulement des eaux de la chaussée vers les dépendances du domaine public (fossé, caniveau, regard, bouche d'égout...).
- Sauf aménagement existant, les eaux de ruissellement provenant de la propriété privée et/ou de l'accès nouvellement créé seront canalisées par le biais de caniveau-grille, CC1 ou double CS1 (en limite domaine public/domaine privé, ou sur l'accès lui-même). Ces dispositifs seront soit raccordés au réseau pluvial existant par le biais d'un regard (si caniveau-grille) ou d'un regard-grille (si CC1 ou double CS1), soit dirigés vers le fossé existant.
- Pas de point dur ni d'obstacle sur le domaine public (accotement).
- Stationnement strictement interdit sur l'accotement.
- Portail coulissant ou avec ouvrant vers la propriété, installé sur le domaine privé.

DEPOT

Les matériaux et matériels nécessaires à la réalisation des travaux autorisés par le présent arrêté pourront être déposés sur les dépendances de la voie (accotement), après avoir obtenu les autorisations nécessaires le cas échéant.

En aucun cas ce dépôt ne pourra se prolonger pour une durée supérieure à celle des travaux prévue.

ARTICLE 3 - Sécurité et signalisation de chantier

Le bénéficiaire devra signaler son chantier conformément à l'arrêté de police pris dans le cadre de la présente autorisation en application des dispositions du Code de la Route et de l'instruction interministérielle sur la signalisation routière (livre I - 8ème partie - signalisation temporaire) approuvée par l'arrêté interministériel du 6 novembre 1992 modifié et de l'instruction sur la signalisation routière prise pour son application.

ARTICLE 4 - Implantation ouverture de chantier

L'ouverture de chantier est fixée dès la notification du présent arrêté.

L'occupation de la voirie, dans le cadre du présent arrêté, ne pourra excéder une durée de **2 mois**.

Avant travaux, l'emprise routière départementale est considérée en bon état (sauf procès-verbal contradictoire) ; celui-ci sera contrôlé par le gestionnaire de la voirie au terme du chantier.

ARTICLE 5 - Responsabilités

Cet arrêté est délivré à titre personnel et ne peut pas être cédé. Il est délivré sous réserve express des droits des tiers. Le bénéficiaire est responsable, tant vis-à-vis du Département que vis-à-vis des tiers, des accidents de toute nature qui peuvent résulter de l'occupation du domaine et/ou de la réalisation de ses travaux.

Le bénéficiaire a l'obligation de se conformer aux lois et règlements en vigueur, notamment à ceux régissant son activité et aux prescriptions des différentes polices relevant de la compétence de l'Etat. Le bénéficiaire satisfait à l'ensemble des dispositions légales ou réglementaires qui sont ou viendraient à être prescrites, en raison de son occupation, de manière à ce que la responsabilité du Département ne puisse être recherchée à un titre quelconque. Il effectue, à ses frais, risques et périls, et conserve à sa charge, tous travaux/installations qui en découleraient.

Le bénéficiaire doit, en outre, disposer en permanence de toutes les autorisations requises pour les activités exercées, de sorte que la responsabilité du Département ne puisse jamais être mise en cause.

Le bénéficiaire doit entretenir les ouvrages implantés sur le domaine public routier départemental.

Pour information, il appartient au bénéficiaire de déclarer les réseaux créés dans le Guichet Unique.

Lorsque le bénéficiaire du présent arrêté est une entreprise, il est tenu d'informer immédiatement le Département de diverses opérations, notamment :

- Changement de la forme juridique de l'entreprise
- Fusion-absorption ou scission de l'entreprise
- Modification de la partie versante

Tout défaut d'information pourra entraîner la résiliation de l'arrêté (cf. article 10).

ARTICLE 6 - Formalités d'urbanisme

Le présent arrêté ne dispense pas le bénéficiaire de procéder, si nécessaire, aux formalités d'urbanisme prévues par le Code de l'Urbanisme, notamment dans ses articles L.421-1 et suivants.

Le présent arrêté ne vaut pas, par ailleurs, autorisation au titre des différentes polices susvisées. En cas de travaux, le présent arrêté ne vaut pas permis de construire ou d'aménager et ne dispense pas l'occupant de la déclaration exigée en cas de travaux exemptés du permis de construire.

ARTICLE 7 - Redevance

En application du barème pour occupation du domaine public départemental adopté par la délibération du Conseil Départemental du Nord n° DV/2020/371 du 16 novembre 2020, le présent arrêté est délivré à **titre gratuit**.

ARTICLE 8 - Rétractation du pétitionnaire

L'arrêté est transmis en recommandé avec accusé de réception au pétitionnaire ou par mail avec accusé de lecture. Si, pour une raison quelconque, ce dernier ne souhaite plus y donner suite, il dispose d'un délai de 21 jours, à compter de la date de notification, pour en aviser les services départementaux, en recommandé avec accusé de réception, précisant le numéro de l'arrêté, le nom et l'adresse complète du pétitionnaire, ainsi que le motif de l'abandon.

ARTICLE 9 - Validité et renouvellement de l'arrêté, remise en état des lieux

Le présent arrêté est délivré à titre précaire et révocable, et ne confère aucun droit réel à son bénéficiaire : il peut être retiré à tout moment pour des raisons de gestion de voirie sans qu'il puisse résulter, pour ce dernier, de droit à indemnité.

Le présent arrêté est consenti, en ce qui concerne l'occupation de la dépendance domaniale, pour une durée de 5 ans à compter de sa date de notification **et se renouvellera par tacite reconduction tous les 5 ans sans pouvoir excéder 15 ans.**

Il appartient au bénéficiaire, au moins 3 mois avant l'expiration de l'arrêté en cours, d'en solliciter le renouvellement, en recommandé avec accusé de réception, s'il entend poursuivre son occupation du domaine public routier. A défaut de demande de renouvellement au terme de la durée de validité de l'arrêté, le bénéficiaire sera considéré comme un occupant sans titre et passible de poursuites.

En cas de résiliation ou de non-renouvellement de l'arrêté, son bénéficiaire sera tenu, si les circonstances l'exigent, de remettre les lieux dans leur état primitif dans le délai d'un mois à compter de la résiliation ou du terme de l'arrêté. En cas d'inexécution de cette obligation de remise en état des lieux et après mise en demeure restée infructueuse, le gestionnaire du réseau routier sera autorisé à recourir aux sanctions prévues par le Code de la Voirie Routière. Le gestionnaire de voirie se réserve le droit de demander le déplacement des ouvrages autorisés aux frais du bénéficiaire, dès lors que des travaux de voirie s'avèreraient nécessaires.

ARTICLE 10 - Résiliation de l'arrêté

Le Département procédera d'office au retrait de cet arrêté s'il n'en a pas été fait usage dans le délai d'un an à compter de sa notification.

Le bénéficiaire pourra demander à résilier le présent arrêté, en recommandé avec accusé de réception, à la condition expresse que les objets ou installations auxquels il s'applique soient réellement supprimés à cette date. Pour tout motif, le Département pourra également procéder à la résiliation de cet arrêté, en recommandé avec accusé de réception.

En cas de redevance :

- A défaut de déclaration écrite ou de suppression effective, la redevance restera due.
- L'arrêt de la redevance interviendra dans le mois suivant la résiliation par le bénéficiaire ou par le Département, tout mois commencé restera dû.

ARTICLE 11 - Mauvaise exécution des travaux

En vertu de l'article R.131-11 du Code de la Voirie Routière qui renvoie à l'article R.141-16 dudit Code, il est prévu qu'en cas de constat de réalisation de travaux non-conformes aux prescriptions prévues par l'arrêté, que le bénéficiaire est mis en demeure d'exécuter les travaux conformément à ces prescriptions. Si les travaux ne sont pas exécutés dans le délai fixé par la mise en demeure, le Président du Département du Nord fait exécuter les travaux d'office aux frais du bénéficiaire. Toutefois, la mise en demeure n'est pas obligatoire lorsque les travaux présentent un caractère d'urgente nécessité pour le maintien de la sécurité routière.

ARTICLE 12 - Les délais et voies de recours

La présente décision peut faire l'objet d'un recours devant la juridiction compétente dans un délai de deux mois à compter de sa notification.

Le tribunal administratif peut être saisi par l'application informatique « télérecours citoyens » accessible par le site www.telerecours.fr .

Etabli à Lille, le 25 mars 2022

**Pour le Président du Département du Nord
et par délégation,
Le Responsable Adjoint de l'Arrondissement Routier**

Arnaud GIULIANI



Diffusions : Le bénéficiaire pour attribution
L'arrondissement Routier de Cambrai pour attribution
La commune d'ELINCOURT pour information



Direction de la Voirie
Arrondissement Routier : CAMBRAI

Numéro de dossier : 2022-635-014

**ARRÊTÉ PORTANT
PERMISSION DE VOIRIE**

LE PRÉSIDENT DU DÉPARTEMENT DU NORD

- Vu le Code Général de la Propriété des Personnes Publiques, notamment les articles L.2111-14, L.2122-1, L.2122-3 et L.2125-1 ;
- Vu le Code Général des Collectivités Territoriales, notamment les articles L.3213-3 et L.3221-4 ;
- Vu le Code de la Voirie Routière, notamment les articles L.111-1 et L.113-2 ;
- Vu l'arrêté du 15 janvier 2007 portant application du décret n° 2006-1658 du 21 décembre 2006 relatif aux prescriptions techniques pour l'accessibilité de la voirie et des espaces publics modifié ;
- Vu le règlement de voirie interdépartemental 59/62 adopté par la délibération du Conseil Général du Nord n° DVD-E/2014/1218 du 17 décembre 2014 et consultable sur le site internet du Département ;
- Vu la délibération du Conseil Départemental du Nord n° DV/2020/371 du 16 novembre 2020 sur la fixation des redevances dues pour occupation du domaine public départemental et consultable sur le site internet du Département ;
- Vu l'arrêté de Monsieur le Président du Département du Nord N° AR-DAJAP/2021/560 du 15 juillet 2021 accordant délégation de signature ;
- Vu l'avis favorable du maire de la commune de WAMBAIS en date du 12 mars 2022
- Vu la demande en date du 08 mars 2022 par laquelle Monsieur Pascal VIVIEN demeurant 47 Rue Victor Hugo 59161 ESCAUDOEUVRES.

demande l'autorisation pour l'occupation du domaine public routier départemental :
ACCES PRIVE SANS FRANCHISSEMENT DE FOSSE

Route Départementale 142, du PR 15+300 au PR 15+304, côté gauche, parcelle cadastrée AA 26, rue du Roquet, sur le territoire de la commune de WAMBAIS, en agglomération ;

Considérant la configuration des lieux.

ARRÊTE

ARTICLE 1^{er} - Autorisation

Le pétitionnaire est autorisé à occuper le domaine public et à exécuter les travaux énoncés dans sa demande : **ACCES PRIVE SANS FRANCHISSEMENT DE FOSSE**, à charge pour lui de se conformer aux dispositions des articles suivants.

ARTICLE 2 - Prescriptions techniques

La construction des ouvrages est à la charge du bénéficiaire du présent arrêté.

Il est tenu de :

- laisser le libre accès du chantier aux agents des services du Département
- demander aux administrations et établissements possesseurs de réseaux souterrains susceptibles d'exister au droit des travaux, toutes informations sur l'existence, l'emplacement, la profondeur de ces installations, ainsi que les recommandations nécessaires.
- déposer les ouvrages dont l'exploitation a été abandonnée qui pourraient nuire à la conservation du domaine public routier départemental.

DESCRIPTIF DES TRAVAUX & DISPOSITIONS SPECIALES

- Longueur de l'accès à la limite du domaine privé : 4 mètres linéaires
- Cet accès sera aménagé en grave non-traitée (sur 20 cm) recouverte d'un enrobé (0/6 sur 4 cm). Un joint d'émulsion sera mis en place entre la chaussée et l'accès afin d'assurer l'étanchéité.
- Les travaux de trottoir seront réalisés par la Mairie.
- Afin d'assurer la sécurité des usagers du domaine public routier, cet accès ne pourra empêcher l'écoulement des eaux de la chaussée vers les dépendances du domaine public (fossé, caniveau, regard, bouche d'égout...).
- Sauf aménagement existant, les eaux de ruissellement provenant de la propriété privée et/ou de l'accès nouvellement créé seront canalisées par le biais de caniveau-grille, CC1 ou double CS1 (en limite domaine public/domaine privé, ou sur l'accès lui-même). Ces dispositifs seront soit raccordés au réseau pluvial existant par le biais d'un regard (si caniveau-grille) ou d'un regard-grille (si CC1 ou double CS1), soit dirigés vers le fossé existant.
- Pas de point dur ni d'obstacle sur le domaine public (accotement).
- Stationnement strictement interdit sur l'accotement.
- Portail coulissant ou avec ouvrant vers la propriété, installé sur le domaine privé.

DEPOT

Les matériaux et matériels nécessaires à la réalisation des travaux autorisés par le présent arrêté pourront être déposés sur les dépendances de la voie (accotement), après avoir obtenu les autorisations nécessaires le cas échéant.

En aucun cas ce dépôt ne pourra se prolonger pour une durée supérieure à celle des travaux prévue.

ARTICLE 3 - Sécurité et signalisation de chantier

Le bénéficiaire devra signaler son chantier conformément à l'arrêté de police pris dans le cadre de la présente autorisation en application des dispositions du Code de la Route et de l'instruction interministérielle sur la signalisation routière (livre I - 8ème partie - signalisation temporaire) approuvée par l'arrêté interministériel du 6 novembre 1992 modifié et de l'instruction sur la signalisation routière prise pour son application.

ARTICLE 4 - Implantation ouverture de chantier

L'ouverture de chantier est fixée dès la notification du présent arrêté.

L'occupation de la voirie, dans le cadre du présent arrêté, ne pourra excéder une durée de **2 mois**.

Avant travaux, l'emprise routière départementale est considérée en bon état (sauf procès-verbal contradictoire) ; celui-ci sera contrôlé par le gestionnaire de la voirie au terme du chantier.

ARTICLE 5 - Responsabilités

Cet arrêté est délivré à titre personnel et ne peut pas être cédé. Il est délivré sous réserve express des droits des tiers. Le bénéficiaire est responsable, tant vis-à-vis du Département que vis-à-vis des tiers, des accidents de toute nature qui peuvent résulter de l'occupation du domaine et/ou de la réalisation de ses travaux.

Le bénéficiaire a l'obligation de se conformer aux lois et règlements en vigueur, notamment à ceux régissant son activité et aux prescriptions des différentes polices relevant de la compétence de l'Etat. Le bénéficiaire satisfait à l'ensemble des dispositions légales ou réglementaires qui sont ou viendraient à être prescrites, en raison de son occupation, de manière à ce que la responsabilité du Département ne puisse être recherchée à un titre quelconque. Il effectue, à ses frais, risques et périls, et conserve à sa charge, tous travaux/installations qui en découleraient.

Le bénéficiaire doit, en outre, disposer en permanence de toutes les autorisations requises pour les activités exercées, de sorte que la responsabilité du Département ne puisse jamais être mise en cause.

Le bénéficiaire doit entretenir les ouvrages implantés sur le domaine public routier départemental.

Pour information, il appartient au bénéficiaire de déclarer les réseaux créés dans le Guichet Unique.

Lorsque le bénéficiaire du présent arrêté est une entreprise, il est tenu d'informer immédiatement le Département de diverses opérations, notamment :

- Changement de la forme juridique de l'entreprise
- Fusion-absorption ou scission de l'entreprise
- Modification de la partie versante

Tout défaut d'information pourra entraîner la résiliation de l'arrêté (cf. article 10).

ARTICLE 6 - Formalités d'urbanisme

Le présent arrêté ne dispense pas le bénéficiaire de procéder, si nécessaire, aux formalités d'urbanisme prévues par le Code de l'Urbanisme, notamment dans ses articles L.421-1 et suivants.

Le présent arrêté ne vaut pas, par ailleurs, autorisation au titre des différentes polices susvisées. En cas de travaux, le présent arrêté ne vaut pas permis de construire ou d'aménager et ne dispense pas l'occupant de la déclaration exigée en cas de travaux exemptés du permis de construire.

ARTICLE 7 - Redevance

En application du barème pour occupation du domaine public départemental adopté par la délibération du Conseil Départemental du Nord n° DV/2020/371 du 16 novembre 2020, le présent arrêté est délivré à **titre gratuit**.

ARTICLE 8 - Rétractation du pétitionnaire

L'arrêté est transmis en recommandé avec accusé de réception au pétitionnaire ou par mail avec accusé de lecture. Si, pour une raison quelconque, ce dernier ne souhaite plus y donner suite, il dispose d'un délai de 21 jours, à compter de la date de notification, pour en aviser les services départementaux, en recommandé avec accusé de réception, précisant le numéro de l'arrêté, le nom et l'adresse complète du pétitionnaire, ainsi que le motif de l'abandon.

ARTICLE 9 - Validité et renouvellement de l'arrêté, remise en état des lieux

Le présent arrêté est délivré à titre précaire et révocable, et ne confère aucun droit réel à son bénéficiaire : il peut être retiré à tout moment pour des raisons de gestion de voirie sans qu'il puisse résulter, pour ce dernier, de droit à indemnité.

Le présent arrêté est consenti, en ce qui concerne l'occupation de la dépendance domaniale, pour une durée de 5 ans à compter de sa date de notification et se renouvellera par tacite reconduction tous les 5 ans sans pouvoir excéder 15 ans.

Il appartient au bénéficiaire, au moins 3 mois avant l'expiration de l'arrêté en cours, d'en solliciter le renouvellement, en recommandé avec accusé de réception, s'il entend poursuivre son occupation du domaine public routier. A défaut de demande de renouvellement au terme de la durée de validité de l'arrêté, le bénéficiaire sera considéré comme un occupant sans titre et passible de poursuites.

En cas de résiliation ou de non-renouvellement de l'arrêté, son bénéficiaire sera tenu, si les circonstances l'exigent, de remettre les lieux dans leur état primitif dans le délai d'un mois à compter de la résiliation ou du terme de l'arrêté. En cas d'inexécution de cette obligation de remise en état des lieux et après mise en demeure restée infructueuse, le gestionnaire du réseau routier sera autorisé à recourir aux sanctions prévues par le Code de la Voirie Routière. Le gestionnaire de voirie se réserve le droit de demander le déplacement des ouvrages autorisés aux frais du bénéficiaire, dès lors que des travaux de voirie s'avèreraient nécessaires.

ARTICLE 10 - Résiliation de l'arrêté

Le Département procédera d'office au retrait de cet arrêté s'il n'en a pas été fait usage dans le délai d'un an à compter de sa notification.

Le bénéficiaire pourra demander à résilier le présent arrêté, en recommandé avec accusé de réception, à la condition expresse que les objets ou installations auxquels il s'applique soient réellement supprimés à cette date. Pour tout motif, le Département pourra également procéder à la résiliation de cet arrêté, en recommandé avec accusé de réception.

En cas de redevance :

- A défaut de déclaration écrite ou de suppression effective, la redevance restera due.
- L'arrêt de la redevance interviendra dans le mois suivant la résiliation par le bénéficiaire ou par le Département, tout mois commencé restera dû.

ARTICLE 11 - Mauvaise exécution des travaux

En vertu de l'article R.131-11 du Code de la Voirie Routière qui renvoie à l'article R.141-16 dudit Code, il est prévu qu'en cas de constat de réalisation de travaux non-conformes aux prescriptions prévues par l'arrêté, que le bénéficiaire est mis en demeure d'exécuter les travaux conformément à ces prescriptions. Si les travaux ne sont pas exécutés dans le délai fixé par la mise en demeure, le Président du Département du Nord fait exécuter les travaux d'office aux frais du bénéficiaire. Toutefois, la mise en demeure n'est pas obligatoire lorsque les travaux présentent un caractère d'urgente nécessité pour le maintien de la sécurité routière.

ARTICLE 12 - Les délais et voies de recours

La présente décision peut faire l'objet d'un recours devant la juridiction compétente dans un délai de deux mois à compter de sa notification.

Le tribunal administratif peut être saisi par l'application informatique « télerecours citoyens » accessible par le site www.telerecours.fr.

Etabli à Lille, le 25 mars 2022

**Pour le Président du Département du Nord
et par délégation,
Le Responsable Adjoint de l'Arrondissement Routier**

Arnaud GIULIANI

Diffusions : Le bénéficiaire pour attribution
L'arrondissement Routier de Cambrai pour attribution
La commune de WAMBALS pour information



Direction de la Voirie
Arrondissement Routier : CAMBRAI

Numéro de dossier : 2022-631-025

**ARRÊTÉ PORTANT
PERMISSION DE VOIRIE**

LE PRÉSIDENT DU DÉPARTEMENT DU NORD

- Vu le Code Général de la Propriété des Personnes Publiques, notamment les articles L.2111-14, L.2122-1, L.2122-3 et L.2125-1 ;
- Vu le Code Général des Collectivités Territoriales, notamment les articles L.3213-3 et L.3221-4 ;
- Vu le Code de la Voirie Routière, notamment les articles L.111-1 et L.113-2 ;
- Vu l'arrêté du 15 janvier 2007 portant application du décret n° 2006-1658 du 21 décembre 2006 relatif aux prescriptions techniques pour l'accessibilité de la voirie et des espaces publics modifié ;
- Vu le règlement de voirie interdépartemental 59/62 adopté par la délibération du Conseil Général du Nord n° DVD-E/2014/1218 du 17 décembre 2014 et consultable sur le site internet du Département ;
- Vu la délibération du Conseil Départemental du Nord n° DV/2020/371 du 16 novembre 2020 sur la fixation des redevances dues pour occupation du domaine public départemental et consultable sur le site internet du Département ;
- Vu l'arrêté de Monsieur le Président du Département du Nord N° AR-DAJAP/2021/560 du 15 juillet 2021 accordant délégation de signature ;
- Vu l'avis favorable du maire de la commune de WALINCOURT-SELVIGNY en date du 17 mars 2022
- Vu la demande en date du 13 MARS 2022 par laquelle Monsieur Matthieu BAILLON demeurant 39 rue Léon Gambetta 59157 FONTAINE AU PIRE.

demande l'autorisation pour l'occupation du domaine public routier départemental :
ACCES PRIVE SANS FRANCHISSEMENT DE FOSSE

Route Départementale 16 du PR 19+0005 au PR 19+0024, côté droit, parcelle cadastrée H 542, Rue du 8 Octobre 1972, sur le territoire de la commune de WALINCOURT-SELVIGNY, en agglomération ;

Considérant la configuration des lieux.

ARRÊTE

ARTICLE 1^{er} - Autorisation

Le pétitionnaire est autorisé à occuper le domaine public et à exécuter les travaux énoncés dans sa demande : **ACCES PRIVE SANS FRANCHISSEMENT DE FOSSE**, à charge pour lui de se conformer aux dispositions des articles suivants.

ARTICLE 2 - Prescriptions techniques

La construction des ouvrages est à la charge du bénéficiaire du présent arrêté.

Il est tenu de :

- laisser le libre accès du chantier aux agents des services du Département
- demander aux administrations et établissements possesseurs de réseaux souterrains susceptibles d'exister au droit des travaux, toutes informations sur l'existence, l'emplacement, la profondeur de ces installations, ainsi que les recommandations nécessaires.
- déposer les ouvrages dont l'exploitation a été abandonnée qui pourraient nuire à la conservation du domaine public routier départemental.

DESCRIPTIF DES TRAVAUX & DISPOSITIONS SPECIALES

- Longueur de l'accès à la limite du domaine privé : 5 mètres linéaires
- Cet accès sera aménagé en grave non-traitée (sur 20 cm) recouverte d'un enrobé (0/6 sur 4 cm). Un joint d'émulsion sera mis en place entre la chaussée et l'accès afin d'assurer l'étanchéité.
- Les travaux de trottoir seront réalisés par la Mairie.
- Afin d'assurer la sécurité des usagers du domaine public routier, cet accès ne pourra empêcher l'écoulement des eaux de la chaussée vers les dépendances du domaine public (fossé, caniveau, regard, bouche d'égout...).
- Sauf aménagement existant, les eaux de ruissellement provenant de la propriété privée et/ou de l'accès nouvellement créé seront canalisées par le biais de caniveau-grille, CC1 ou double CS1 (en limite domaine public/domaine privé, ou sur l'accès lui-même). Ces dispositifs seront soit raccordés au réseau pluvial existant par le biais d'un regard (si caniveau-grille) ou d'un regard-grille (si CC1 ou double CS1), soit dirigés vers le fossé existant.
- Pas de point dur ni d'obstacle sur le domaine public (accotement).
- Stationnement strictement interdit sur l'accotement.
- Portail coulissant ou avec ouvrant vers la propriété, installé sur le domaine privé.

DEPOT

Les matériaux et matériels nécessaires à la réalisation des travaux autorisés par le présent arrêté pourront être déposés sur les dépendances de la voie (accotement), après avoir obtenu les autorisations nécessaires le cas échéant.

En aucun cas ce dépôt ne pourra se prolonger pour une durée supérieure à celle des travaux prévue.

ARTICLE 3 - Sécurité et signalisation de chantier

Le bénéficiaire devra signaler son chantier conformément à l'arrêté de police pris dans le cadre de la présente autorisation en application des dispositions du Code de la Route et de l'instruction interministérielle sur la signalisation routière (livre I - 8ème partie - signalisation temporaire) approuvée par l'arrêté interministériel du 6 novembre 1992 modifié et de l'instruction sur la signalisation routière prise pour son application.

ARTICLE 4 - Implantation ouverture de chantier

L'ouverture de chantier est fixée dès la notification du présent arrêté.

L'occupation de la voirie, dans le cadre du présent arrêté, ne pourra excéder une durée de **2 mois**.

Avant travaux, l'emprise routière départementale est considérée en bon état (sauf procès-verbal contradictoire) ; celui-ci sera contrôlé par le gestionnaire de la voirie au terme du chantier.

ARTICLE 5 - Responsabilités

Cet arrêté est délivré à titre personnel et ne peut pas être cédé. Il est délivré sous réserve express des droits des tiers. Le bénéficiaire est responsable, tant vis-à-vis du Département que vis-à-vis des tiers, des accidents de toute nature qui peuvent résulter de l'occupation du domaine et/ou de la réalisation de ses travaux.

Le bénéficiaire a l'obligation de se conformer aux lois et règlements en vigueur, notamment à ceux régissant son activité et aux prescriptions des différentes polices relevant de la compétence de l'Etat. Le bénéficiaire satisfait à l'ensemble des dispositions légales ou réglementaires qui sont ou viendraient à être prescrites, en raison de son occupation, de manière à ce que la responsabilité du Département ne puisse être recherchée à un titre quelconque. Il effectue, à ses frais, risques et périls, et conserve à sa charge, tous travaux/installations qui en découleraient.

Le bénéficiaire doit, en outre, disposer en permanence de toutes les autorisations requises pour les activités exercées, de sorte que la responsabilité du Département ne puisse jamais être mise en cause.

Le bénéficiaire doit entretenir les ouvrages implantés sur le domaine public routier départemental.

Pour information, il appartient au bénéficiaire de déclarer les réseaux créés dans le Guichet Unique.

Lorsque le bénéficiaire du présent arrêté est une entreprise, il est tenu d'informer immédiatement le Département de diverses opérations, notamment :

- Changement de la forme juridique de l'entreprise
- Fusion-absorption ou scission de l'entreprise
- Modification de la partie versante

Tout défaut d'information pourra entraîner la résiliation de l'arrêté (cf. article 10).

ARTICLE 6 - Formalités d'urbanisme

Le présent arrêté ne dispense pas le bénéficiaire de procéder, si nécessaire, aux formalités d'urbanisme prévues par le Code de l'Urbanisme, notamment dans ses articles L.421-1 et suivants.

Le présent arrêté ne vaut pas, par ailleurs, autorisation au titre des différentes polices susvisées. En cas de travaux, le présent arrêté ne vaut pas permis de construire ou d'aménager et ne dispense pas l'occupant de la déclaration exigée en cas de travaux exemptés du permis de construire.

ARTICLE 7 - Redevance

En application du barème pour occupation du domaine public départemental adopté par la délibération du Conseil Départemental du Nord n° DV/2020/371 du 16 novembre 2020, le présent arrêté est délivré à **titre gratuit**.

ARTICLE 8 - Rétractation du pétitionnaire

L'arrêté est transmis en recommandé avec accusé de réception au pétitionnaire ou par mail avec accusé de lecture. Si, pour une raison quelconque, ce dernier ne souhaite plus y donner suite, il dispose d'un délai de 21 jours, à compter de la date de notification, pour en aviser les services départementaux, en recommandé avec accusé de réception, précisant le numéro de l'arrêté, le nom et l'adresse complète du pétitionnaire, ainsi que le motif de l'abandon.

ARTICLE 9 - Validité et renouvellement de l'arrêté, remise en état des lieux

Le présent arrêté est délivré à titre précaire et révocable, et ne confère aucun droit réel à son bénéficiaire : il peut être retiré à tout moment pour des raisons de gestion de voirie sans qu'il puisse résulter, pour ce dernier, de droit à indemnité.

Le présent arrêté est consenti, en ce qui concerne l'occupation de la dépendance domaniale, pour une durée de **5 ans** à compter de sa date de notification **et se renouvellera par tacite reconduction tous les 5 ans sans pouvoir excéder 15 ans.**

Il appartient au bénéficiaire, au moins 3 mois avant l'expiration de l'arrêté en cours, d'en solliciter le renouvellement, en recommandé avec accusé de réception, s'il entend poursuivre son occupation du domaine public routier. A défaut de demande de renouvellement au terme de la durée de validité de l'arrêté, le bénéficiaire sera considéré comme un occupant sans titre et passible de poursuites.

En cas de résiliation ou de non-renouvellement de l'arrêté, son bénéficiaire sera tenu, si les circonstances l'exigent, de remettre les lieux dans leur état primitif dans le délai d'un mois à compter de la résiliation ou du terme de l'arrêté. En cas d'inexécution de cette obligation de remise en état des lieux et après mise en demeure restée infructueuse, le gestionnaire du réseau routier sera autorisé à recourir aux sanctions prévues par le Code de la Voirie Routière. Le gestionnaire de voirie se réserve le droit de demander le déplacement des ouvrages autorisés aux frais du bénéficiaire, dès lors que des travaux de voirie s'avèreraient nécessaires.

ARTICLE 10 - Résiliation de l'arrêté

Le Département procédera d'office au retrait de cet arrêté s'il n'en a pas été fait usage dans le délai d'un an à compter de sa notification.

Le bénéficiaire pourra demander à résilier le présent arrêté, en recommandé avec accusé de réception, à la condition expresse que les objets ou installations auxquels il s'applique soient réellement supprimés à cette date. Pour tout motif, le Département pourra également procéder à la résiliation de cet arrêté, en recommandé avec accusé de réception.

En cas de redevance :

- A défaut de déclaration écrite ou de suppression effective, la redevance restera due.
- L'arrêt de la redevance interviendra dans le mois suivant la résiliation par le bénéficiaire ou par le Département, tout mois commencé restera dû.

ARTICLE 11 - Mauvaise exécution des travaux

En vertu de l'article R.131-11 du Code de la Voirie Routière qui renvoie à l'article R.141-16 dudit Code, il est prévu qu'en cas de constat de réalisation de travaux non-conformes aux prescriptions prévues par l'arrêté, que le bénéficiaire est mis en demeure d'exécuter les travaux conformément à ces prescriptions. Si les travaux ne sont pas exécutés dans le délai fixé par la mise en demeure, le Président du Département du Nord fait exécuter les travaux d'office aux frais du bénéficiaire. Toutefois, la mise en demeure n'est pas obligatoire lorsque les travaux présentent un caractère d'urgente nécessité pour le maintien de la sécurité routière.

ARTICLE 12 - Les délais et voies de recours

La présente décision peut faire l'objet d'un recours devant la juridiction compétente dans un délai de deux mois à compter de sa notification.

Le tribunal administratif peut être saisi par l'application informatique « télérecours citoyens » accessible par le site www.telerecours.fr .

Etabli à Lille, le 13 avril 2022

**Pour le Président du Département du Nord
et par délégation,
Le Responsable Adjoint de l'Arrondissement Routier**

Arnaud GIULIANI



Diffusions : Le bénéficiaire pour attribution
L'arrondissement Routier de Cambrai pour attribution
La commune de WALINCOURT-SELVIGNY pour information

Direction de la Voirie
Arrondissement Routier :Avesnes

Numéro de dossier :**2006-461-002Nv**

ARRÊTÉ DE VOIRIE PORTANT
RENOUVELLEMENT DE PERMISSION DE VOIRIE
LE PRÉSIDENT DU CONSEIL DÉPARTEMENTAL

- Vu le Code Général de la Propriété des Personnes Publiques, notamment les articles L.2111-14, L2122-1, L2122-3 et L2125-1 ;
- Vu le Code Général des Collectivités Territoriales, notamment les articles L.3213-3 et L.3221-4 ;
- Vu le Code de la Voirie Routière, notamment les articles L.111-1 et L.113-2 ;
- Vu l'arrêté du 15 janvier 2007 portant application du décret n°2006-1658 du 21 décembre 2006 relatif aux prescriptions techniques pour l'accessibilité de la voirie et des espaces publics modifié ;
- Vu le règlement de voirie interdépartemental 59/62 adopté par la délibération du Conseil Général du Nord n° DVD-E/2014/1218 du 17 décembre 2014 et consultable sur le site internet du Département ;
- Vu la délibération du Conseil Général du Nord n° DV/2020/371 du 16 novembre 2020, sur la fixation des redevances dues pour occupation du domaine public départemental et consultable sur le site internet du Département ;
- Vu l'arrêté de Monsieur le Président du Conseil Départemental du Nord n° AR-DAJAP/2021/560 du 15 Juillet 2021 accordant délégation de signature ;
- Vu l'arrêté de voirie portant permission de voirie n°2006461002 rendu exécutoire le 29 juin 2006, délivré à Monsieur LACOCHE Christian demeurant 16 Les Hayettes 59244 Petit Fayt, portant autorisation pour l'occupation du domaine public routier départemental :
POSE D'UNE CANALISATION SOUS ACCOTEMENT

Route Départementale 232, PR 4+0597 au PR 4+0621,5, côté gauche, parcelle cadastrée A n°668, 40 rue du village, sur le territoire de la commune de PETIT FAYT, hors agglomération ;

Considérant la configuration des lieux.

ARRÊTE

ARTICLE 1^{er} - Autorisation

L'autorisation d'occupation du domaine public routier départemental rendue exécutoire le 29 Juin 2006 par arrêté de voirie portant permission de voirie n° 2006461002 est renouvelée conformément aux prescriptions des articles suivants.

ARTICLE 2 - Prescriptions techniques

Les prescriptions définies lors de l'établissement de l'arrêté susmentionné devront être conservées et rester conformes au règlement de voirie interdépartemental 59-62.

Pour rappel, il avait été convenu :

REALISATION DE TRANCHEE SOUS ACCOTEMENT

- La tranchée sera réalisée à une distance minimale du bord de la chaussée au moins égale à sa profondeur.
- S'il s'agit d'une tranchée sous trottoir la génératrice supérieure de la conduite sera placée à 0,50 mètre au minimum au-dessous du niveau supérieur du trottoir.
- S'il s'agit d'une tranchée sous accotement, cette distance sera au minimum de 0.80 mètre hors agglomération et de 1,00 mètre en agglomération.
- Les tranchées seront réalisés notamment à la trancheuse ou par tout matériel performant.
- Il sera réalisé dans les mêmes conditions que pour les chaussées toutes les fois que la distances entre le bord de la chaussée et la tranchée, sera en accord avec le signataire, inférieure à la profondeur de la tranchée.
- Un grillage avertisseur sera mis en place à environ 0,30 mètre au-dessus de la canalisation.
- Dans le cas d'accotement stabilisé un revêtement de surface devra être mis en place de manière identique à ce qui existait auparavant.
- Dans le cas d'accotement engazonné, une couche de terre végétale sera mise en place et ensemencée après travaux.
- Les déblais de chantier non utilisés provenant des travaux seront évacués et transportés en décharge autorisée à recevoir les matériaux extraits par les soins du bénéficiaire de la présente autorisation ou de l'emprise chargée d'exécuter les travaux.

ARTICLE 3 – Responsabilités

Cette autorisation est délivrée à titre personnel et ne peut pas être cédée. Elle est délivrée sous réserve express des droits des tiers. Le bénéficiaire est responsable tant vis-à-vis du Département que vis-à-vis des tiers, des accidents de toute nature qui peuvent résulter de la réalisation de ses travaux ou de l'installation de ses biens mobiliers.

Le bénéficiaire doit entretenir les ouvrages implantés sur le domaine public routier départemental.

Pour information, il appartient au bénéficiaire de déclarer les réseaux créés dans le Guichet Unique.

ARTICLE 4 – Redevance

En application du barème pour occupation du domaine public départemental adopté par la délibération du Conseil Général en date du 17 décembre 2014, la présente autorisation fera l'objet d'une **redevance annuelle** telle que définie ci-après :

Réseau privé dit "non sensible" enterré de toutes natures (eau, énergie, fluides, télécom) hors tarifs réglementés. Selon la définition de la réforme anti-endommagement Entrée en vigueur le 1er juillet 2012.

Redevance annuelle : en accotement 0,25 € le ml : 24,50m x 0,25 € = 6,125 €

➤ Soit une redevance annuelle de 6,10 € (six euros et dix centimes)

Le montant de la redevance étant inférieur à 30 €, il ne sera pas procédé à son recouvrement. Toutefois, ce montant sera révisé chaque année et sera dû dès qu'il aura atteint 30 €.

La première mise en recouvrement interviendra dès la notification du présent arrêté au prorata temporis de l'occupation sur l'année puis chaque année à terme à échoir, les modalités de recouvrement s'effectuant par année civile.

La redevance sera actualisée au 1^{er} janvier de chaque année par application du coefficient ci-après :

$R = I1/I0$

I0 est l'indice INSEE du coût de la construction du 3^{ème} trimestre de l'année N-2

I1 est l'indice INSEE du coût de la construction du 3^{ème} trimestre de l'année N-1

ARTICLE 5 - Rétractation du pétitionnaire

L'autorisation est transmise en recommandé avec accusé de réception au pétitionnaire. Si, pour une raison quelconque, ce dernier ne souhaite plus y donner suite, il dispose d'un délai de 21 jours, à compter de la date de notification, pour en aviser les services départementaux, en recommandé avec accusé de réception, précisant le numéro de l'arrêté, le nom et l'adresse complète du pétitionnaire, ainsi que le motif de l'abandon.

ARTICLE 6 - Formalités d'urbanisme

Le présent arrêté ne dispense pas le bénéficiaire de procéder, si nécessaire, aux formalités d'urbanisme prévues par le code de l'urbanisme notamment dans ses articles L421-1 et suivants.

ARTICLE 7 - Validité et renouvellement de l'arrêté, remise en état des lieux

La présente autorisation est délivrée à titre précaire et révocable, et ne confère aucun droit réel à son bénéficiaire : elle peut être retirée à tout moment pour des raisons de gestion de voirie sans qu'il puisse résulter, pour ce dernier, de droit à indemnité.

Elle est consentie, en ce qui concerne l'occupation de la dépendance domaniale pour une durée de **5 ans** à compter de la date de notification du présent arrêté **et se renouvellera sur demande expresse du titulaire.**

En cas de résiliation ou de non renouvellement de l'autorisation, son bénéficiaire sera tenu, si les circonstances l'exigent, de remettre les lieux dans leur état primitif dans le délai d'un mois à compter de la résiliation ou du terme de l'autorisation. En cas d'inexécution de cette obligation de remise en état des lieux et après mise en demeure restée infructueuse, le gestionnaire du réseau routier sera autorisé à recourir aux sanctions prévues par le code de la voirie routière. Le gestionnaire de voirie se réserve le droit de demander le déplacement des ouvrages autorisés aux frais du bénéficiaire, dès lors que des travaux de voirie s'avéreront nécessaires.

ARTICLE 8 - Résiliation de la permission de voirie

La permission de voirie pourra être résiliée par lettre recommandée avec accusé de réception, à la condition expresse que les objets ou installations auxquels elle s'applique soient réellement supprimés à cette date.

En cas de redevance :

- A défaut de déclaration écrite ou de suppression effective, la redevance restera due.
- L'arrêt de la redevance interviendra dans le mois suivant la résiliation par le pétitionnaire ou par l'Administration, tout mois commencé restera dû.

ARTICLE 9 - Les délais et voies de recours

La présente décision peut faire l'objet d'un recours devant la juridiction compétente dans un délai de deux mois à compter de sa notification.

Le tribunal administratif peut être saisi par l'application informatique « télérécourts citoyens » accessible par le site www.telerecours.fr .

Etabli à Lille, Le 18/05/2022

**Pour le Président du Département du Nord
et par délégation,**

Le Responsable de l'Arrondissement Routier



Jean Marie BLAVOET

Diffusions : Le bénéficiaire pour attribution
L'arrondissement Avesnes sur Helpe pour attribution
La commune Petit Fayt pour information

**ARRÊTÉ PORTANT
PERMISSION DE VOIRIE**

LE PRÉSIDENT DU DÉPARTEMENT DU NORD

- Vu le Code Général de la Propriété des Personnes Publiques, notamment les articles L.2111-14, L.2122-1, L.2122-3 et L.2125-1 ;
- Vu le Code Général des Collectivités Territoriales, notamment les articles L.3213-3 et L.3221-4 ;
- Vu le Code de la Voirie Routière, notamment les articles L.111-1 et L.113-2 ;
- Vu l'arrêté du 15 janvier 2007 portant application du décret n° 2006-1658 du 21 décembre 2006 relatif aux prescriptions techniques pour l'accessibilité de la voirie et des espaces publics modifié ;
- Vu le règlement de voirie interdépartemental 59/62 adopté par la délibération du Conseil Général du Nord n° DVD-E/2014/1218 du 17 décembre 2014 et consultable sur le site internet du Département ;
- Vu la délibération du Conseil Départemental du Nord n° DV/2020/371 du 16 novembre 2020 sur la fixation des redevances dues pour occupation du domaine public départemental et consultable sur le site internet du Département ;
- Vu l'arrêté de Monsieur le Président du Département du Nord n° AR-DAJAP/2021/560 du 15 Juillet 2021 accordant délégation de signature ;
- Vu l'avis favorable du maire de la commune
- Vu la demande en date du 28 Avril 2022 par laquelle Monsieur REBOUTÉ Guillaume demeurant 12 Rue de la Gare - 59570 BAVAY

demande l'autorisation pour l'occupation du domaine public routier départemental :
ACCÈS PRIVÉ AVEC FRANCHISSEMENT DE FOSSÉ

Route Départementale 32, du PR 15+0447 au PR 15+0453, côté gauche, parcelle cadastrée section A n° 3614, 1000 Rue des juifs, sur le territoire de la commune de MAROILLES, en agglomération ;

Considérant la configuration des lieux.

ARRÊTE

ARTICLE 1^{er} - Autorisation

Le pétitionnaire est autorisé à occuper le domaine public et à exécuter les travaux énoncés dans sa demande : **ACCÈS PRIVÉ AVEC FRANCHISSEMENT DE FOSSÉ**, à charge pour lui de se conformer aux dispositions des articles suivants.

ARTICLE 2 - Prescriptions techniques

La construction des ouvrages est à la charge du bénéficiaire du présent arrêté.

Il est tenu de :

- laisser le libre accès du chantier aux agents des services du Département
- demander aux administrations et établissements possesseurs de réseaux souterrains susceptibles d'exister au droit des travaux, toutes informations sur l'existence, l'emplacement, la profondeur de ces installations, ainsi que les recommandations nécessaires.
- déposer les ouvrages dont l'exploitation a été abandonnée qui pourraient nuire à la conservation du domaine public routier départemental.

DESCRIPTIF DES TRAVAUX & DISPOSITIONS SPECIALES (Voir schémas en Annexe)

- Largeur de l'accès à la limite du domaine privé : 6 mètres linéaires (A).
- Curage du fossé avant pose de la buse de 12 mètres plus 10,00 m en Amont de l'ouvrage.
- Buse : Ø 400mm Type PVC CR8 ou BA 135A posée de sorte que son fil d'eau soit au niveau de celui du fossé nouvellement curé (E).
- Le bénéficiaire sera tenu de remplacer les ouvrages implantés qui s'avèreraient sous-dimensionnés du fait de la modification des débits d'eau supportés par le fossé ainsi busé.
- 1 tête de sécurité sera posée en amont de l'accès en respectant le fil d'eau (D).
- L'autre extrémité du tuyau sera emboîté dans celui dans l'accotement existante et supprimer la tête de pont en béton.
- Cet accès sera aménagé :
 - en matériaux non-roulants et stabilisés, sans creux ni saillie (F).
- OU
- en grave non-traitée (sur 20 cm) recouverte d'un enrobé (0/6 sur 4 cm). Un joint d'émulsion sera mis en place entre la chaussée et l'accès afin d'assurer l'étanchéité (G).
- Cet accès devra supporter la charge des véhicules l'empruntant.
- Pente à 2% dirigée vers le terrain du bénéficiaire (B).
- Pas de point dur ni d'obstacle sur le domaine public (accotement).
- Afin d'assurer la sécurité des usagers du domaine public routier, cet accès ne pourra empêcher l'écoulement des eaux de la chaussée vers les dépendances du domaine public (accotement et fossé).
- Les eaux de ruissellement provenant de la propriété privée et/ou de l'accès nouvellement créé seront canalisées par le biais d'un caniveau CC1 ou double CS1 (en limite domaine public/domaine privé, ou sur l'accès lui-même). Ces dispositifs seront dirigés vers le fossé existant (C).
- La sortie des véhicules de l'accès privé sur la Route Départementale 32 se fera en marche avant en toute sécurité.
- Si pose d'un portail (à battant ou coulissant), il devra être implanté en limite du domaine privé et il devra impérativement s'ouvrir vers l'intérieur.
- Si le pétitionnaire salit la route, il doit aussitôt signaler le danger et procéder au nettoyage, sinon il se met en infraction

Des panneaux triangulaires réglementaires seront positionnés dans les deux sens de circulation, au minimum à 150 mètres de l'accès.

Les panneaux ont un caractère préventif, ils ne dispensent pas de nettoyer la route le plus rapidement possible et dès que le chantier est terminé.

DEPOT

Les matériaux et matériels nécessaires à la réalisation des travaux autorisés par le présent arrêté pourront être déposés sur les dépendances de la voie (accotement), après avoir obtenu les autorisations nécessaires le cas échéant.

En aucun cas ce dépôt ne pourra se prolonger pour une durée supérieure à celle des travaux prévue.

ARTICLE 3 - Sécurité et signalisation de chantier

Le bénéficiaire devra signaler son chantier conformément à l'arrêté de police pris dans le cadre de la présente autorisation en application des dispositions du Code de la Route et de l'instruction interministérielle sur la signalisation routière (livre I - 8ème partie - signalisation temporaire) approuvée par l'arrêté interministériel du 6 novembre 1992 modifié et de l'instruction sur la signalisation routière prise pour son application.

ARTICLE 4 - Implantation ouverture de chantier

L'ouverture de chantier est fixée dès la notification du présent arrêté.

L'occupation de la voirie, dans le cadre du présent arrêté, ne pourra excéder une durée de **2 mois**.

Avant travaux, l'emprise routière départementale est considérée en bon état (sauf procès-verbal contradictoire) ; celui-ci sera contrôlé par le gestionnaire de la voirie au terme du chantier.

ARTICLE 5 - Responsabilités

Cet arrêté est délivré à titre personnel et ne peut pas être cédé. Il est délivré sous réserve express des droits des tiers. Le bénéficiaire est responsable, tant vis-à-vis du Département que vis-à-vis des tiers, des accidents de toute nature qui peuvent résulter de l'occupation du domaine et/ou de la réalisation de ses travaux.

Le bénéficiaire a l'obligation de se conformer aux lois et règlements en vigueur, notamment à ceux régissant son activité et aux prescriptions des différentes polices relevant de la compétence de l'Etat. Le bénéficiaire satisfait à l'ensemble des dispositions légales ou réglementaires qui sont ou viendraient à être prescrites, en raison de son occupation, de manière à ce que la responsabilité du Département ne puisse être recherchée à un titre quelconque. Il effectue, à ses frais, risques et périls, et conserve à sa charge, tous travaux/installations qui en découleraient.

Le bénéficiaire doit, en outre, disposer en permanence de toutes les autorisations requises pour les activités exercées, de sorte que la responsabilité du Département ne puisse jamais être mise en cause.

Le bénéficiaire doit entretenir les ouvrages implantés sur le domaine public routier départemental.

Pour information, il appartient au bénéficiaire de déclarer les réseaux créés dans le Guichet Unique.

Lorsque le bénéficiaire du présent arrêté est une entreprise, il est tenu d'informer immédiatement le Département de diverses opérations, notamment :

- Changement de la forme juridique de l'entreprise
- Fusion-absorption ou scission de l'entreprise
- Modification de la partie versante

Tout défaut d'information pourra entraîner la résiliation de l'arrêté (cf. article 10).

ARTICLE 6 - Formalités d'urbanisme

Le présent arrêté ne dispense pas le bénéficiaire de procéder, si nécessaire, aux formalités d'urbanisme prévues par le Code de l'Urbanisme, notamment dans ses articles L.421-1 et suivants.

Le présent arrêté ne vaut pas, par ailleurs, autorisation au titre des différentes polices susvisées. En cas de travaux, le présent arrêté ne vaut pas permis de construire ou d'aménager et ne dispense pas l'occupant de la déclaration exigée en cas de travaux exemptés du permis de construire.

ARTICLE 7 - Redevance

En application du barème pour occupation du domaine public départemental adopté par la délibération du Conseil Départemental du Nord n° DV/2020/371 du 16 novembre 2020, le présent arrêté est délivré **à titre gratuit**.

ARTICLE 8 - Rétractation du pétitionnaire

L'arrêté est transmis en recommandé avec accusé de réception au pétitionnaire ou par mail avec accusé de lecture. Si, pour une raison quelconque, ce dernier ne souhaite plus y donner suite, il dispose d'un délai de 21 jours, à compter de la date de notification, pour en aviser les services départementaux, en recommandé avec accusé de réception, précisant le numéro de l'arrêté, le nom et l'adresse complète du pétitionnaire, ainsi que le motif de l'abandon.

ARTICLE 9 - Validité et renouvellement de l'arrêté, remise en état des lieux

Le présent arrêté est délivré à titre précaire et révocable, et ne confère aucun droit réel à son bénéficiaire : il peut être retiré à tout moment pour des raisons de gestion de voirie sans qu'il puisse résulter, pour ce dernier, de droit à indemnité.

Le présent arrêté est consenti, en ce qui concerne l'occupation de la dépendance domaniale, pour une durée de **5 ans** à compter de sa date de notification **et se renouvellera par tacite reconduction tous les 5 ans sans pouvoir excéder 15 ans**.

Il appartient au bénéficiaire, au moins 3 mois avant l'expiration de l'arrêté en cours, d'en solliciter le renouvellement, en recommandé avec accusé de réception, s'il entend poursuivre son occupation du domaine public routier. A défaut de demande de renouvellement au terme de la durée de validité de l'arrêté, le bénéficiaire sera considéré comme un occupant sans titre et passible de poursuites.

En cas de résiliation ou de non-renouvellement de l'arrêté, son bénéficiaire sera tenu, si les circonstances l'exigent, de remettre les lieux dans leur état primitif dans le délai d'un mois à compter de la résiliation ou du terme de l'arrêté. En cas d'inexécution de cette obligation de remise en état des lieux et après mise en demeure restée infructueuse, le gestionnaire du réseau routier sera autorisé à recourir aux sanctions prévues par le Code de la Voirie Routière. Le gestionnaire de voirie se réserve le droit de demander le déplacement des ouvrages autorisés aux frais du bénéficiaire, dès lors que des travaux de voirie s'avèreraient nécessaires.

ARTICLE 10 - Résiliation de l'arrêté

Le Département procédera d'office au retrait de cet arrêté s'il n'en a pas été fait usage dans le délai d'un an à compter de sa notification.

Le bénéficiaire pourra demander à résilier le présent arrêté, en recommandé avec accusé de réception, à la condition expresse que les objets ou installations auxquels il s'applique soient réellement supprimés à

cette date. Pour tout motif, le Département pourra également procéder à la résiliation de cet arrêté, en recommandé avec accusé de réception.

En cas de redevance :

- A défaut de déclaration écrite ou de suppression effective, la redevance restera due.
- L'arrêt de la redevance interviendra dans le mois suivant la résiliation par le bénéficiaire ou par le Département, tout mois commencé restera dû.

ARTICLE 11 - Mauvaise exécution des travaux

En vertu de l'article R.131-11 du Code de la Voirie Routière qui renvoie à l'article R.141-16 dudit Code, il est prévu qu'en cas de constat de réalisation de travaux non-conformes aux prescriptions prévues par l'arrêté, que le bénéficiaire est mis en demeure d'exécuter les travaux conformément à ces prescriptions. Si les travaux ne sont pas exécutés dans le délai fixé par la mise en demeure, le Président du Département du Nord fait exécuter les travaux d'office aux frais du bénéficiaire. Toutefois, la mise en demeure n'est pas obligatoire lorsque les travaux présentent un caractère d'urgente nécessité pour le maintien de la sécurité routière.

ARTICLE 12 - Les délais et voies de recours

La présente décision peut faire l'objet d'un recours devant la juridiction compétente dans un délai de deux mois à compter de sa notification.

Le tribunal administratif peut être saisi par l'application informatique « télérécurse citoyens » accessible par le site www.telerecours.fr.

Etabli à Lille, le 18 Mai 2022

**Pour le Président du Département du Nord
et par délégation,
Le Responsable de l'Arrondissement Routier**

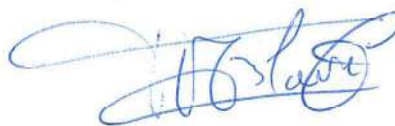

Jean-Marie BLAVOET

Diffusions : Le bénéficiaire pour attribution
L'arrondissement (Avesnes) pour attribution
La commune (Maroilles) pour information

ANNEXE

Plan de Situation Actuel Avant Travaux

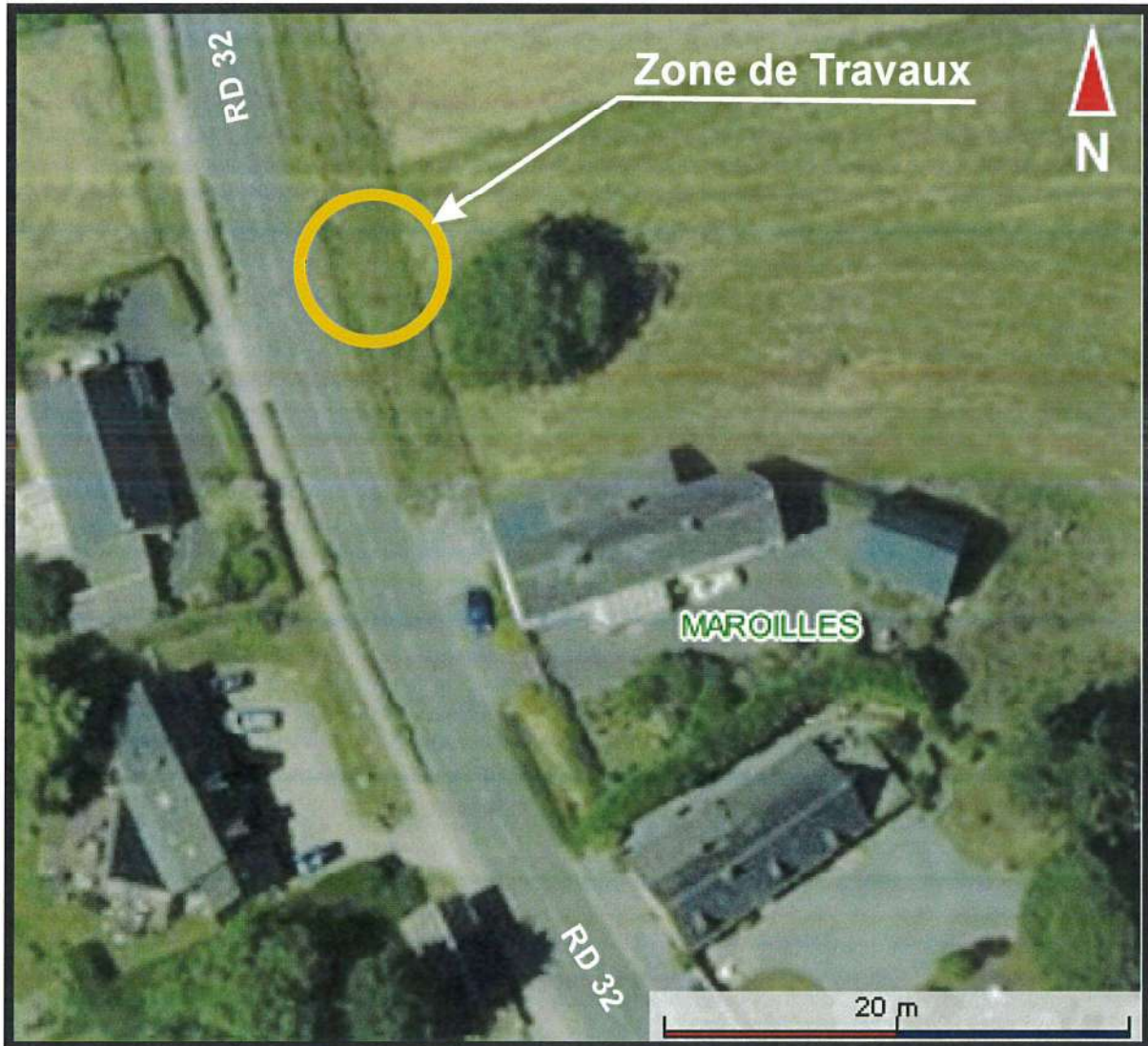

Création d'un accès privé avec franchissement de fossé

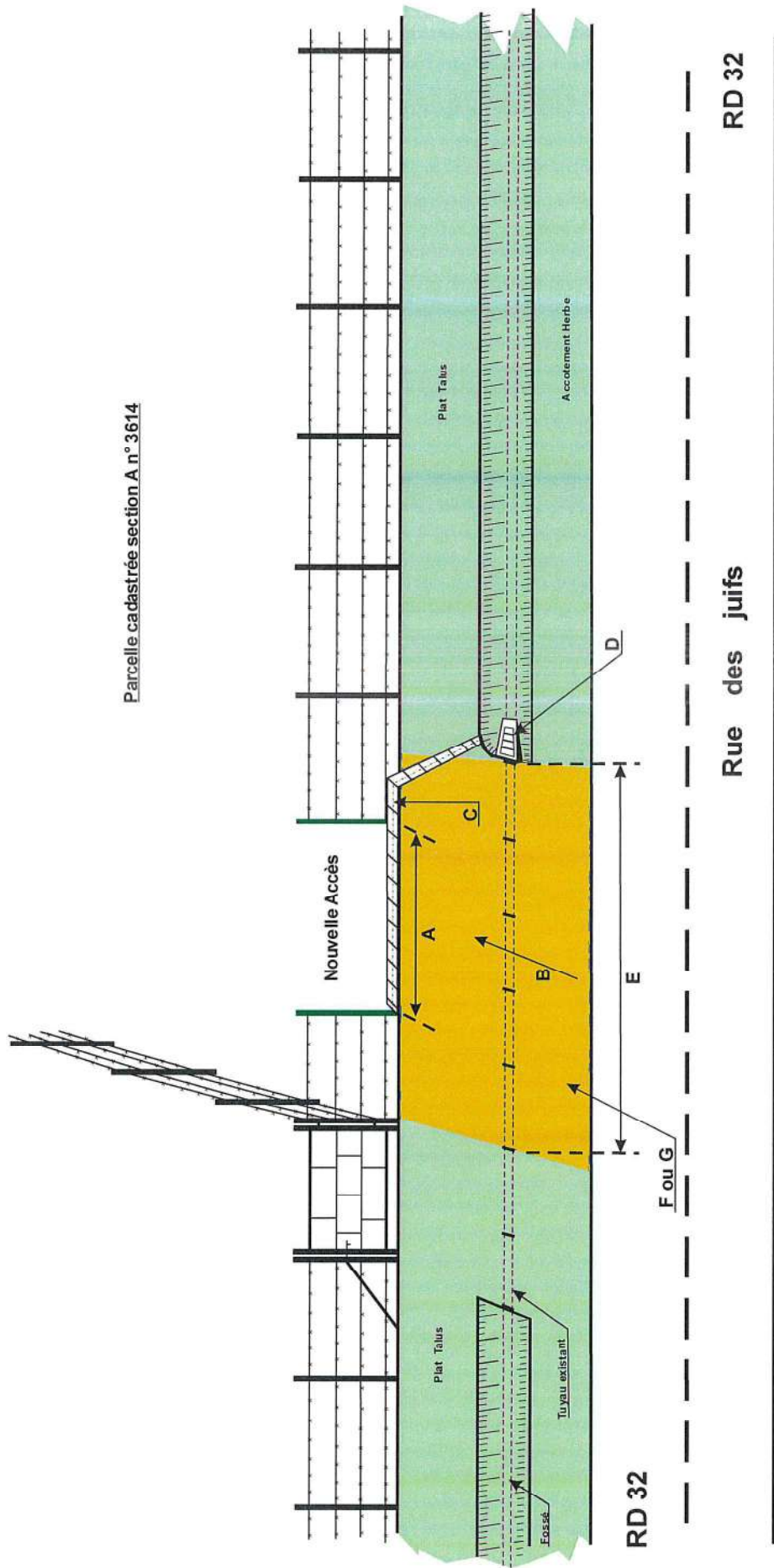

Légende :

A - Largeur de l'accès en limite du domaine privé est de 6 mètres.

B - La pente de l'accès devra être de 2% vers la parcelle A 3614.

C - Caniveau CC1 ou double CS1 (en limite du domaine public/domaine privé, ou sur l'accès lui-même).

D - Une tête de sécurité.

E - Longueur de buse de 12,00 mètres à poser après curage du fond de fossé.

F - Matériaux non-roulants et stabilisés, sans creux ni saillie.

G - Matériaux en grave non-traitée (sur 20 cm) recouverte d'un enrobé (0/6 sur 4 cm). Un joint d'émulsion sera mis en place entre la chaussée et l'accès afin d'assurer l'étanchéité.

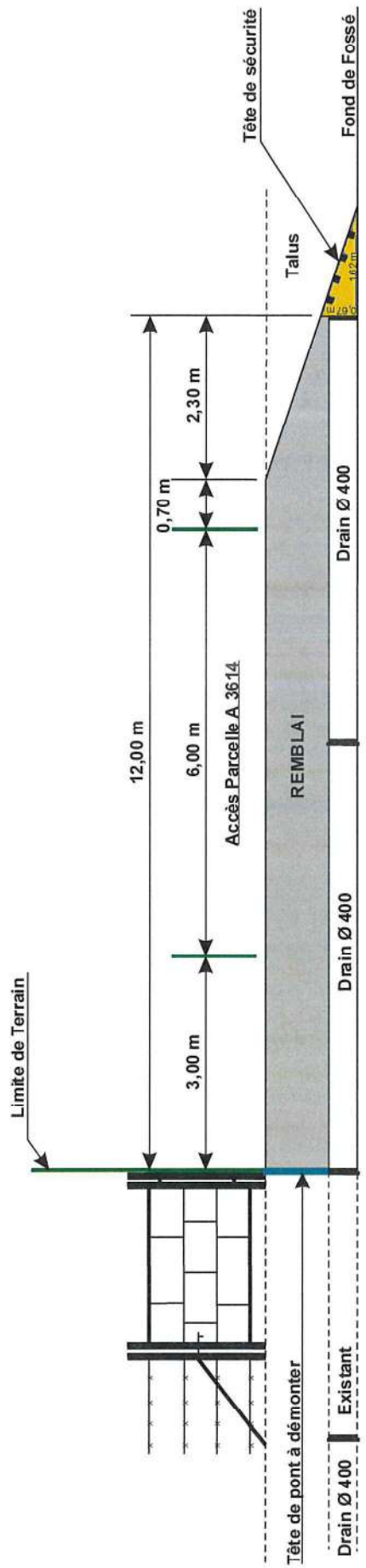

Désignation produit
Têtes d'aqueducs de sécurité Ø 400
Certification :



Dessin technique

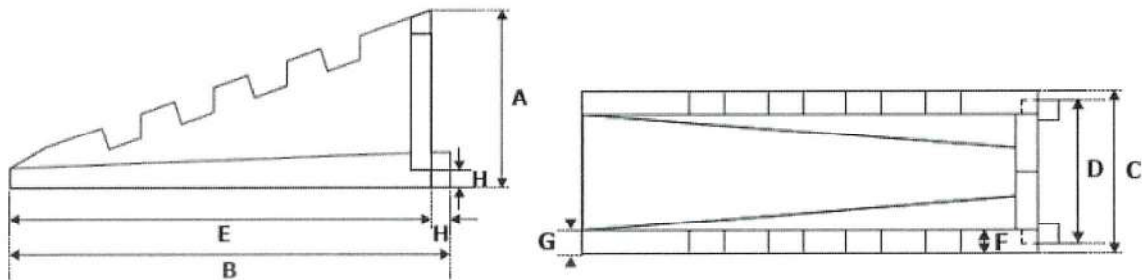

Caractéristiques

Désignation	A (cm)	B (cm)	C (cm)	D (cm)	E (cm)	F (cm)	G (cm)	H (cm)	H' (cm)	Ø tuyaux possibles (mm)	Nombre de barreaux	Poids unitaire (kg)	Ancre de manutention
Ø 400	67	162	59	52	156	5	10	6	6	400	4	435	2x2,5 T

Dimensions barreaux	Longueur (cm)	A (cm)	B (cm)	C (cm)
Ø 400	55,50	10	9	14

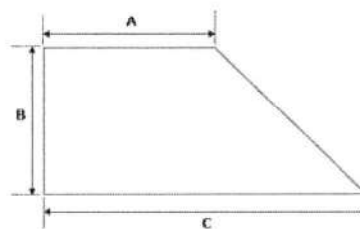

**ARRÊTÉ PORTANT
PERMISSION DE VOIRIE**

LE PRÉSIDENT DU DÉPARTEMENT DU NORD

- Vu le Code Général de la Propriété des Personnes Publiques, notamment les articles L.2111-14, L.2122-1, L.2122-3 et L.2125-1 ;
- Vu le Code Général des Collectivités Territoriales, notamment les articles L.3213-3 et L.3221-4 ;
- Vu le Code de la Voirie Routière, notamment les articles L.111-1 et L.113-2 ;
- Vu l'arrêté du 15 janvier 2007 portant application du décret n° 2006-1658 du 21 décembre 2006 relatif aux prescriptions techniques pour l'accessibilité de la voirie et des espaces publics modifié ;
- Vu le règlement de voirie interdépartemental 59/62 adopté par la délibération du Conseil Général du Nord n° DVD-E/2014/1218 du 17 décembre 2014 et consultable sur le site internet du Département ;
- Vu la délibération du Conseil Départemental du Nord n° DV/2020/371 du 16 novembre 2020 sur la fixation des redevances dues pour occupation du domaine public départemental et consultable sur le site internet du Département ;
- Vu l'arrêté de Monsieur le Président du Département du Nord n° AR-DAJAP/2021/560 du 15 Juillet 2021 accordant délégation de signature ;
- Vu l'avis favorable du maire de la commune
- Vu la demande en date du 11 Mai 2022 par laquelle Monsieur REBOUTÉ Guillaume demeurant 12 Rue de la Gare - 59570 BAVAY

demande l'autorisation pour l'occupation du domaine public routier départemental :
REJET TROP PLEIN CITERNE EAU PLUVIALE AU FOSSÉ

Route Départementale 32, du PR 15+0464, côté gauche, parcelle cadastrée section A n° 3614,
1000 Rue des juifs, sur le territoire de la commune de MAROILLES, en agglomération ;

Considérant la configuration des lieux.

ARRÊTE

ARTICLE 1^{er} - Autorisation

Le pétitionnaire est autorisé à occuper le domaine public et à exécuter les travaux énoncés dans sa demande : **REJET TROP PLEIN CITERNE EAU PLUVIALE AU FOSSÉ**, à charge pour lui de se conformer aux dispositions des articles suivants.

ARTICLE 2 - Prescriptions techniques

La construction des ouvrages est à la charge du bénéficiaire du présent arrêté.

Il est tenu de :

- laisser le libre accès du chantier aux agents des services du Département
- demander aux administrations et établissements possesseurs de réseaux souterrains susceptibles d'exister au droit des travaux, toutes informations sur l'existence, l'emplacement, la profondeur de ces installations, ainsi que les recommandations nécessaires.
- déposer les ouvrages dont l'exploitation a été abandonnée qui pourraient nuire à la conservation du domaine public routier départemental.

DESCRIPTIF DES TRAVAUX & DISPOSITIONS SPECIALES (Voir schémas en Annexe)

- Les eaux pluviales du trop-plein de la citerne, avant déversement sur le domaine public, seront conduites jusqu'au fossé, sur la Route Départementale n° 32 par l'intermédiaire d'une canalisation d'un diamètre 100 mm en PVC de débit de fuite de 2l/s/ha qui sera située à mi-hauteur du fossé dans le talus.
- Il conviendra de réaliser un béton de propreté au pourtour du tuyau ou de la pose d'une bouche de décharge (voir schéma n°1) pour la protection du talus et de la canalisation, de façon à ce que cette sortie soit toujours visible notamment lors des opérations de fauchage.
- Curage du fossé sur 10,00m de part et d'autre de l'installation.
- Si le pétitionnaire salit la route, il doit aussitôt signaler le danger et procéder au nettoyage, sinon il se met en infraction

Des panneaux triangulaires réglementaires seront positionnés dans les deux sens de circulation, au minimum à 150 mètres de l'accès.

Les panneaux ont un caractère préventif, ils ne dispensent pas de nettoyer la route le plus rapidement possible et dès que le chantier est terminé.

DEPOT

Les matériaux et matériels nécessaires à la réalisation des travaux autorisés par le présent arrêté pourront être déposés sur les dépendances de la voie (accotement), après avoir obtenu les autorisations nécessaires le cas échéant.

En aucun cas ce dépôt ne pourra se prolonger pour une durée supérieure à celle des travaux prévue.

ARTICLE 3 - Sécurité et signalisation de chantier

Le bénéficiaire devra signaler son chantier conformément à l'arrêté de police pris dans le cadre de la présente autorisation en application des dispositions du Code de la Route et de l'instruction interministérielle sur la signalisation routière (livre I - 8ème partie - signalisation temporaire) approuvée par l'arrêté interministériel du 6 novembre 1992 modifié et de l'instruction sur la signalisation routière prise pour son application.

ARTICLE 4 - Implantation ouverture de chantier

L'ouverture de chantier est fixée dès la notification du présent arrêté.

L'occupation de la voirie, dans le cadre du présent arrêté, ne pourra excéder une durée de **2 mois**.

Avant travaux, l'emprise routière départementale est considérée en bon état (sauf procès-verbal contradictoire) ; celui-ci sera contrôlé par le gestionnaire de la voirie au terme du chantier.

ARTICLE 5 - Responsabilités

Cet arrêté est délivré à titre personnel et ne peut pas être cédé. Il est délivré sous réserve express des droits des tiers. Le bénéficiaire est responsable, tant vis-à-vis du Département que vis-à-vis des tiers, des accidents de toute nature qui peuvent résulter de l'occupation du domaine et/ou de la réalisation de ses travaux.

Le bénéficiaire a l'obligation de se conformer aux lois et règlements en vigueur, notamment à ceux régissant son activité et aux prescriptions des différentes polices relevant de la compétence de l'Etat. Le bénéficiaire satisfait à l'ensemble des dispositions légales ou réglementaires qui sont ou viendraient à être prescrites, en raison de son occupation, de manière à ce que la responsabilité du Département ne puisse être recherchée à un titre quelconque. Il effectue, à ses frais, risques et périls, et conserve à sa charge, tous travaux/installations qui en découleraient.

Le bénéficiaire doit, en outre, disposer en permanence de toutes les autorisations requises pour les activités exercées, de sorte que la responsabilité du Département ne puisse jamais être mise en cause.

Le bénéficiaire doit entretenir les ouvrages implantés sur le domaine public routier départemental.

Pour information, il appartient au bénéficiaire de déclarer les réseaux créés dans le Guichet Unique.

Lorsque le bénéficiaire du présent arrêté est une entreprise, il est tenu d'informer immédiatement le Département de diverses opérations, notamment :

- Changement de la forme juridique de l'entreprise
- Fusion-absorption ou scission de l'entreprise
- Modification de la partie versante

Tout défaut d'information pourra entraîner la résiliation de l'arrêté (cf. article 10).

ARTICLE 6 - Formalités d'urbanisme

Le présent arrêté ne dispense pas le bénéficiaire de procéder, si nécessaire, aux formalités d'urbanisme prévues par le Code de l'Urbanisme, notamment dans ses articles L.421-1 et suivants.

Le présent arrêté ne vaut pas, par ailleurs, autorisation au titre des différentes polices susvisées. En cas de travaux, le présent arrêté ne vaut pas permis de construire ou d'aménager et ne dispense pas l'occupant de la déclaration exigée en cas de travaux exemptés du permis de construire.

ARTICLE 7 - Redevance

En application du barème pour occupation du domaine public départemental adopté par la délibération du Conseil Départemental du Nord n° DV/2020/371 du 16 novembre 2020, le présent arrêté est délivré **à titre gratuit**.

ARTICLE 8 - Rétractation du pétitionnaire

L'arrêté est transmis en recommandé avec accusé de réception au pétitionnaire ou par mail avec accusé de lecture. Si, pour une raison quelconque, ce dernier ne souhaite plus y donner suite, il dispose d'un délai de 21 jours, à compter de la date de notification, pour en aviser les services départementaux, en recommandé avec accusé de réception, précisant le numéro de l'arrêté, le nom et l'adresse complète du pétitionnaire, ainsi que le motif de l'abandon.

ARTICLE 9 - Validité et renouvellement de l'arrêté, remise en état des lieux

Le présent arrêté est délivré à titre précaire et révocable, et ne confère aucun droit réel à son bénéficiaire : il peut être retiré à tout moment pour des raisons de gestion de voirie sans qu'il puisse résulter, pour ce dernier, de droit à indemnité.

Le présent arrêté est consenti, en ce qui concerne l'occupation de la dépendance domaniale, pour une durée de **5 ans** à compter de sa date de notification **et se renouvellera par tacite reconduction tous les 5 ans sans pouvoir excéder 15 ans.**

Il appartient au bénéficiaire, au moins 3 mois avant l'expiration de l'arrêté en cours, d'en solliciter le renouvellement, en recommandé avec accusé de réception, s'il entend poursuivre son occupation du domaine public routier. A défaut de demande de renouvellement au terme de la durée de validité de l'arrêté, le bénéficiaire sera considéré comme un occupant sans titre et passible de poursuites.

En cas de résiliation ou de non-renouvellement de l'arrêté, son bénéficiaire sera tenu, si les circonstances l'exigent, de remettre les lieux dans leur état primitif dans le délai d'un mois à compter de la résiliation ou du terme de l'arrêté. En cas d'inexécution de cette obligation de remise en état des lieux et après mise en demeure restée infructueuse, le gestionnaire du réseau routier sera autorisé à recourir aux sanctions prévues par le Code de la Voirie Routière. Le gestionnaire de voirie se réserve le droit de demander le déplacement des ouvrages autorisés aux frais du bénéficiaire, dès lors que des travaux de voirie s'avèreraient nécessaires.

ARTICLE 10 - Résiliation de l'arrêté

Le Département procédera d'office au retrait de cet arrêté s'il n'en a pas été fait usage dans le délai d'un an à compter de sa notification.

Le bénéficiaire pourra demander à résilier le présent arrêté, en recommandé avec accusé de réception, à la condition expresse que les objets ou installations auxquels il s'applique soient réellement supprimés à cette date. Pour tout motif, le Département pourra également procéder à la résiliation de cet arrêté, en recommandé avec accusé de réception.

En cas de redevance :

- A défaut de déclaration écrite ou de suppression effective, la redevance restera due.
- L'arrêt de la redevance interviendra dans le mois suivant la résiliation par le bénéficiaire ou par le Département, tout mois commencé restera dû.

ARTICLE 11 - Mauvaise exécution des travaux

En vertu de l'article R.131-11 du Code de la Voirie Routière qui renvoie à l'article R.141-16 dudit Code, il est prévu qu'en cas de constat de réalisation de travaux non-conformes aux prescriptions prévues par l'arrêté, que le bénéficiaire est mis en demeure d'exécuter les travaux conformément à ces prescriptions. Si les travaux ne sont pas exécutés dans le délai fixé par la mise en demeure, le Président du Département du Nord fait exécuter les travaux d'office aux frais du bénéficiaire. Toutefois, la mise en demeure n'est pas obligatoire lorsque les travaux présentent un caractère d'urgence nécessitant pour le maintien de la sécurité routière.

ARTICLE 12 - Les délais et voies de recours

La présente décision peut faire l'objet d'un recours devant la juridiction compétente dans un délai de deux mois à compter de sa notification.

Le tribunal administratif peut être saisi par l'application informatique « télérecours citoyens » accessible par le site www.telerecours.fr.

Etabli à Lille, le 18 Mai 2022

**Pour le Président du Département du Nord
et par délégation,
Le Responsable de l'Arrondissement Routier**



Jean-Marie BLAVOET

Diffusions : Le bénéficiaire pour attribution
L'arrondissement (Avesnes) pour attribution
La commune (Maroilles) pour information

ANNEXE

Plan de Situation Actuel Avant Travaux

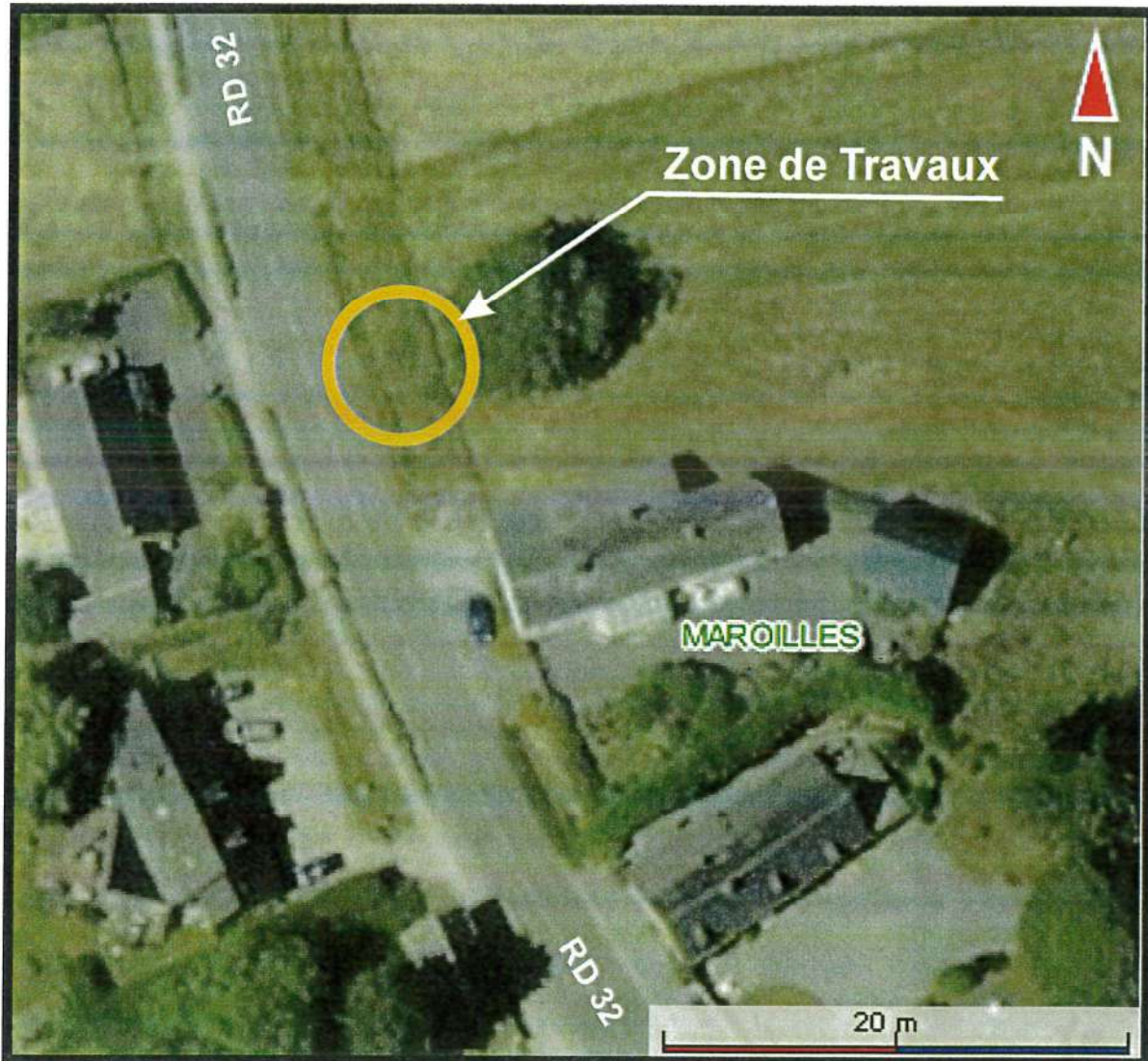

Plan rejet trop citerne eau pluviale



Schéma n° 1



Bouche de décharge

-La bouche de décharge permet de localiser et de protéger une sortie de tuyau vers un fossé et elle bloque la terre à l'arrivée du réseau

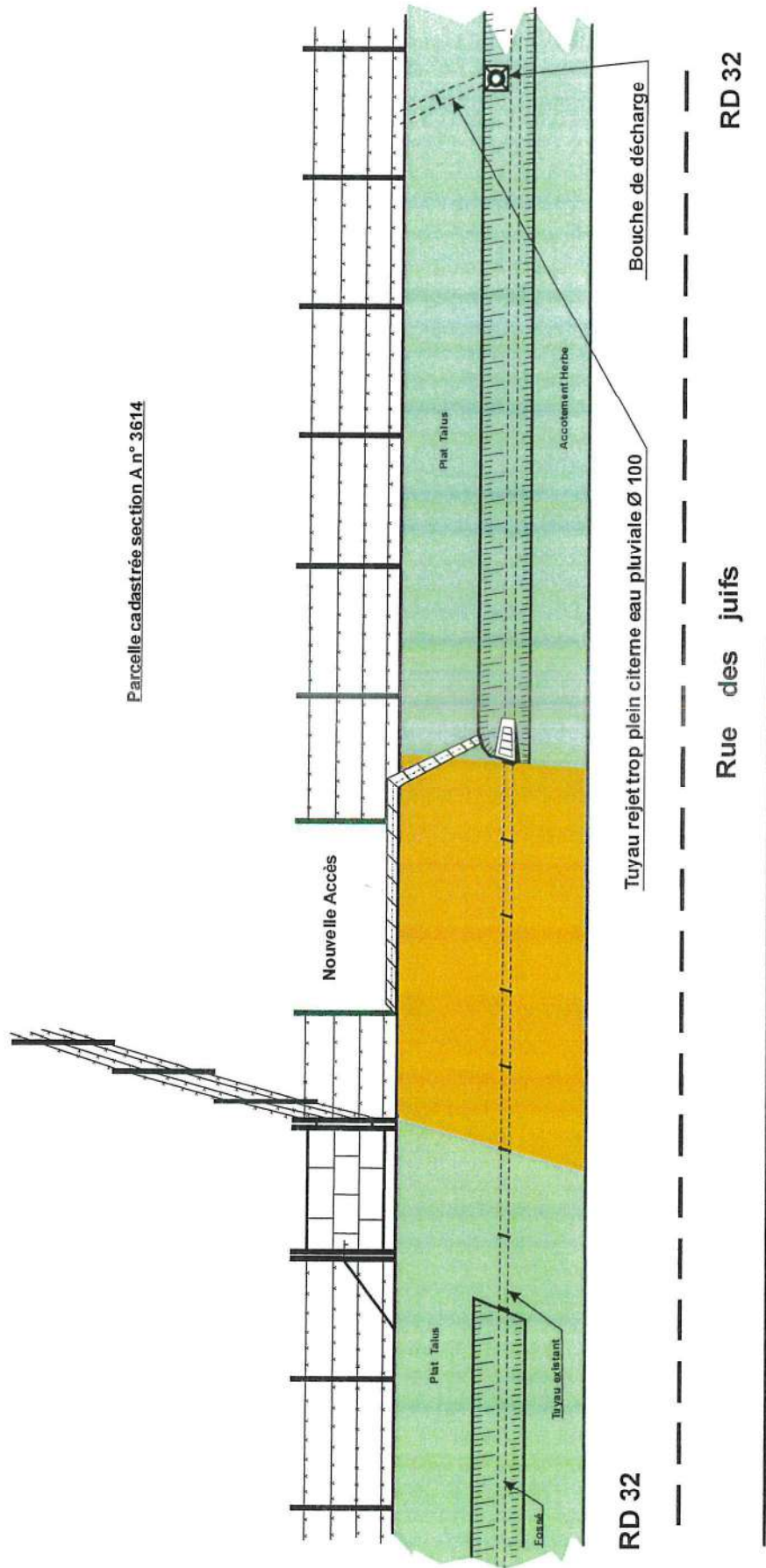
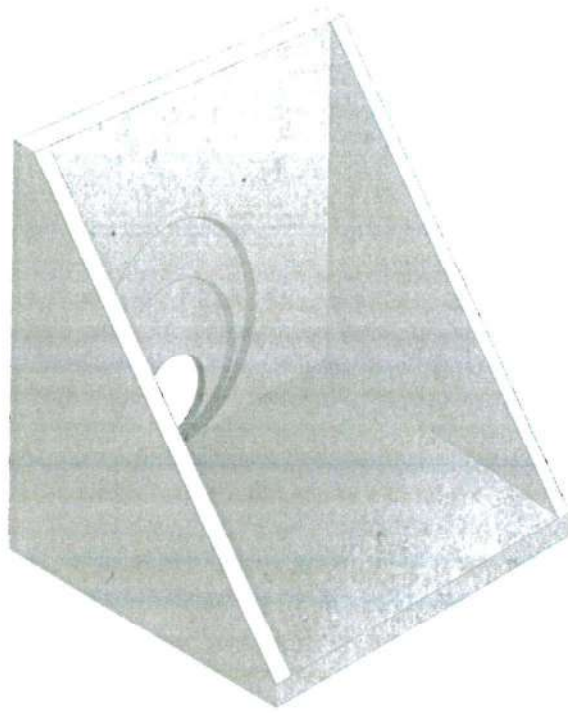

Direction de la Voirie
Arrondissement Routier : Avesnes

Numéro de dossier : **2022-241-034**

ARRÊTÉ PORTANT
PERMISSION DE VOIRIE

LE PRÉSIDENT DU DÉPARTEMENT DU NORD

- Vu le Code Général de la Propriété des Personnes Publiques, notamment les articles L.2111-14, L.2122-1, L.2122-3 et L.2125-1 ;
- Vu le Code Général des Collectivités Territoriales, notamment les articles L.3213-3 et L.3221-4 ;
- Vu le Code de la Voirie Routière, notamment les articles L.111-1 et L.113-2 ;
- Vu l'arrêté du 15 janvier 2007 portant application du décret n° 2006-1658 du 21 décembre 2006 relatif aux prescriptions techniques pour l'accessibilité de la voirie et des espaces publics modifié ;
- Vu le règlement de voirie interdépartemental 59/62 adopté par la délibération du Conseil Général du Nord n° DVD-E/2014/1218 du 17 décembre 2014 et consultable sur le site internet du Département ;
- Vu la délibération du Conseil Départemental du Nord n° DV/2020/371 du 16 novembre 2020 sur la fixation des redevances dues pour occupation du domaine public départemental et consultable sur le site internet du Département ;
- Vu l'arrêté de Monsieur le Président du Département du Nord n° AR-DAJAP/2021/560 du 15 Juillet 2021 accordant délégation de signature ;
- Vu la demande en date du 11 Mai 2022 par laquelle Madame Béatrice SEGUIN demeurant 12 rue de l'église - 59219 LAROUILLIES

demande l'autorisation pour l'occupation du domaine public routier départemental :
ACCES AGRICOLE AVEC FRANCHISSEMENT DE FOSSE

Route Départementale 965, du PR 2+0002 au PR 2+0009, côté Gauche, parcelle cadastrée section C n°002, Route de Plouy, sur le territoire de la commune de FLOYON, Hors agglomération ;

Considérant la configuration des lieux.

ARRÊTE

ARTICLE 1^{er} - Autorisation

Le pétitionnaire est autorisé à occuper le domaine public et à exécuter les travaux énoncés dans sa demande : **ACCES AGRICOLE AVEC FRANCHISSEMENT DE FOSSE**, à charge pour lui de se conformer aux dispositions des articles suivants.

ARTICLE 2 - Prescriptions techniques

La construction des ouvrages est à la charge du bénéficiaire du présent arrêté.

Il est tenu de :

- laisser le libre accès du chantier aux agents des services du Département
- demander aux administrations et établissements possesseurs de réseaux souterrains susceptibles d'exister au droit des travaux, toutes informations sur l'existence, l'emplacement, la profondeur de ces installations, ainsi que les recommandations nécessaires.
- déposer les ouvrages dont l'exploitation a été abandonnée qui pourraient nuire à la conservation du domaine public routier départemental.

DESCRIPTIF DES TRAVAUX & DISPOSITIONS SPECIALES

- Largeur de l'accès à la limite du domaine privé : 7 mètres linéaires
- Curage du fossé avant la pose de la buse de 10 mètres, plus 10,00m de part et d'autre de l'ouvrage.
- Buse : Ø 400mm Type PVC CR8 ou BA 135A posée de sorte que son fil d'eau soit au niveau de celui du fossé nouvellement curé.
- Le bénéficiaire sera tenu de remplacer les ouvrages implantés qui s'avèreraient sous-dimensionnés du fait de la modification des débits d'eau supportés par le fossé ainsi busé.
- 2 têtes de sécurité seront mises en place (1 à chaque extrémité de l'accès).
- Le raccordement de l'accès sera réalisé en matériaux non-roulants et stabilisés sans creux ni saillies.
- Afin d'assurer la sécurité des usagers du domaine public routier, cet accès ne pourra empêcher l'écoulement des eaux de la chaussée vers les dépendances du domaine public (accotement et fossé).
- Cet accès devra supporter la charge des véhicules l'empruntant.
- Pas de point dur ni d'obstacle sur le domaine public (accotement).
- Stationnement strictement interdit sur l'accotement.
- Si le pétitionnaire salit la route, il doit aussitôt signaler le danger et procéder au nettoyage, sinon il se met en infraction.

DEPOT

Les matériaux et matériels nécessaires à la réalisation des travaux autorisés par le présent arrêté pourront être déposés sur les dépendances de la voie (accotement), après avoir obtenu les autorisations nécessaires le cas échéant.

En aucun cas ce dépôt ne pourra se prolonger pour une durée supérieure à celle des travaux prévue.

ARTICLE 3 - Sécurité et signalisation de chantier

Le bénéficiaire devra signaler son chantier conformément à l'arrêté de police pris dans le cadre de la présente autorisation en application des dispositions du Code de la Route et de l'instruction interministérielle sur la signalisation routière (livre I - 8ème partie - signalisation temporaire) approuvée par l'arrêté interministériel du 6 novembre 1992 modifié et de l'instruction sur la signalisation routière prise pour son application.

ARTICLE 4 - Implantation ouverture de chantier

L'ouverture de chantier est fixée dès la notification du présent arrêté.

L'occupation de la voirie, dans le cadre du présent arrêté, ne pourra excéder une durée de **2 mois**.

Avant travaux, l'emprise routière départementale est considérée en bon état (sauf procès-verbal contradictoire) ; celui-ci sera contrôlé par le gestionnaire de la voirie au terme du chantier.

ARTICLE 5 - Responsabilités

Cet arrêté est délivré à titre personnel et ne peut pas être cédé. Il est délivré sous réserve express des droits des tiers. Le bénéficiaire est responsable, tant vis-à-vis du Département que vis-à-vis des tiers, des accidents de toute nature qui peuvent résulter de l'occupation du domaine et/ou de la réalisation de ses travaux.

Le bénéficiaire a l'obligation de se conformer aux lois et règlements en vigueur, notamment à ceux régissant son activité et aux prescriptions des différentes polices relevant de la compétence de l'Etat. Le bénéficiaire satisfait à l'ensemble des dispositions légales ou réglementaires qui sont ou viendraient à être prescrites, en raison de son occupation, de manière à ce que la responsabilité du Département ne puisse être recherchée à un titre quelconque. Il effectue, à ses frais, risques et périls, et conserve à sa charge, tous travaux/installations qui en découleraient.

Le bénéficiaire doit, en outre, disposer en permanence de toutes les autorisations requises pour les activités exercées, de sorte que la responsabilité du Département ne puisse jamais être mise en cause.

Le bénéficiaire doit entretenir les ouvrages implantés sur le domaine public routier départemental.

Pour information, il appartient au bénéficiaire de déclarer les réseaux créés dans le Guichet Unique.

Lorsque le bénéficiaire du présent arrêté est une entreprise, il est tenu d'informer immédiatement le Département de diverses opérations, notamment :

- Changement de la forme juridique de l'entreprise
- Fusion-absorption ou scission de l'entreprise
- Modification de la partie versante

Tout défaut d'information pourra entraîner la résiliation de l'arrêté (cf. article 10).

ARTICLE 6 - Formalités d'urbanisme

Le présent arrêté ne dispense pas le bénéficiaire de procéder, si nécessaire, aux formalités d'urbanisme prévues par le Code de l'Urbanisme, notamment dans ses articles L.421-1 et suivants.

Le présent arrêté ne vaut pas, par ailleurs, autorisation au titre des différentes polices susvisées. En cas de travaux, le présent arrêté ne vaut pas permis de construire ou d'aménager et ne dispense pas l'occupant de la déclaration exigée en cas de travaux exemptés du permis de construire.

ARTICLE 7 - Redevance

En application du barème pour occupation du domaine public départemental adopté par la délibération du Conseil Départemental du Nord n° DV/2020/371 du 16 novembre 2020, le présent arrêté est délivré à titre gratuit.

ARTICLE 8 - Rétractation du pétitionnaire

L'arrêté est transmis en recommandé avec accusé de réception au pétitionnaire ou par mail avec accusé de lecture. Si, pour une raison quelconque, ce dernier ne souhaite plus y donner suite, il dispose d'un délai de 21 jours, à compter de la date de notification, pour en aviser les services départementaux, en recommandé avec accusé de réception, précisant le numéro de l'arrêté, le nom et l'adresse complète du pétitionnaire, ainsi que le motif de l'abandon.

ARTICLE 9 - Validité et renouvellement de l'arrêté, remise en état des lieux

Le présent arrêté est délivré à titre précaire et révocable, et ne confère aucun droit réel à son bénéficiaire : il peut être retiré à tout moment pour des raisons de gestion de voirie sans qu'il puisse résulter, pour ce dernier, de droit à indemnité.

Le présent arrêté est consenti, en ce qui concerne l'occupation de la dépendance domaniale, pour une durée de **5 ans** à compter de sa date de notification **et se renouvellera par tacite reconduction tous les 5 ans sans pouvoir excéder 15 ans.**

Il appartient au bénéficiaire, au moins 3 mois avant l'expiration de l'arrêté en cours, d'en solliciter le renouvellement, en recommandé avec accusé de réception, s'il entend poursuivre son occupation du domaine public routier. A défaut de demande de renouvellement au terme de la durée de validité de l'arrêté, le bénéficiaire sera considéré comme un occupant sans titre et passible de poursuites.

En cas de résiliation ou de non-renouvellement de l'arrêté, son bénéficiaire sera tenu, si les circonstances l'exigent, de remettre les lieux dans leur état primitif dans le délai d'un mois à compter de la résiliation ou du terme de l'arrêté. En cas d'inexécution de cette obligation de remise en état des lieux et après mise en demeure restée infructueuse, le gestionnaire du réseau routier sera autorisé à recourir aux sanctions prévues par le Code de la Voirie Routière. Le gestionnaire de voirie se réserve le droit de demander le déplacement des ouvrages autorisés aux frais du bénéficiaire, dès lors que des travaux de voirie s'avèreraient nécessaires.

ARTICLE 10 - Résiliation de l'arrêté

Le Département procédera d'office au retrait de cet arrêté s'il n'en a pas été fait usage dans le délai d'un an à compter de sa notification.

Le bénéficiaire pourra demander à résilier le présent arrêté, en recommandé avec accusé de réception, à la condition expresse que les objets ou installations auxquels il s'applique soient réellement supprimés à cette date. Pour tout motif, le Département pourra également procéder à la résiliation de cet arrêté, en recommandé avec accusé de réception.

En cas de redevance :

- A défaut de déclaration écrite ou de suppression effective, la redevance restera due.
- L'arrêt de la redevance interviendra dans le mois suivant la résiliation par le bénéficiaire ou par le Département, tout mois commencé restera dû.

ARTICLE 11 - Mauvaise exécution des travaux

En vertu de l'article R.131-11 du Code de la Voirie Routière qui renvoie à l'article R.141-16 dudit Code, il est prévu qu'en cas de constat de réalisation de travaux non-conformes aux prescriptions prévues par l'arrêté, que le bénéficiaire est mis en demeure d'exécuter les travaux conformément à ces prescriptions. Si les travaux ne sont pas exécutés dans le délai fixé par la mise en demeure, le Président du Département du Nord fait exécuter les travaux d'office aux frais du bénéficiaire. Toutefois, la mise en demeure n'est pas obligatoire lorsque les travaux présentent un caractère d'urgente nécessité pour le maintien de la sécurité routière.

ARTICLE 12 - Les délais et voies de recours

La présente décision peut faire l'objet d'un recours devant la juridiction compétente dans un délai de deux mois à compter de sa notification.

Le tribunal administratif peut être saisi par l'application informatique « télérécourts citoyens » accessible par le site www.telerecours.fr.

Etabli à Lille, le 19 Mai 2022

**Pour le Président du Département du Nord
et par délégation,
Le Responsable de l'Arrondissement Routier**

A handwritten signature in blue ink, appearing to read 'J. Blavoet', written over a horizontal line.

Jean-Marie BLAVOET



Direction de la Voirie
Arrondissement Routier : AVESNES

Numéro de dossier : 2022-230-035

**ARRÊTÉ PORTANT
PERMISSION DE VOIRIE**

LE PRÉSIDENT DU DÉPARTEMENT DU NORD

- Vu le Code Général de la Propriété des Personnes Publiques, notamment les articles L.2111-14, L.2122-1, L.2122-3 et L.2125-1 ;
- Vu le Code Général des Collectivités Territoriales, notamment les articles L.3213-3 et L.3221-4 ;
- Vu le Code de la Voirie Routière, notamment les articles L.111-1 et L.113-2 ;
- Vu l'arrêté du 15 janvier 2007 portant application du décret n° 2006-1658 du 21 décembre 2006 relatif aux prescriptions techniques pour l'accessibilité de la voirie et des espaces publics modifié ;
- Vu le règlement de voirie interdépartemental 59/62 adopté par la délibération du Conseil Général du Nord n° DVD-E/2014/1218 du 17 décembre 2014 et consultable sur le site internet du Département ;
- Vu la délibération du Conseil Départemental du Nord n° DV/2020/371 du 16 novembre 2020 sur la fixation des redevances dues pour occupation du domaine public départemental et consultable sur le site internet du Département ;
- Vu l'arrêté de Monsieur le Président du Département du Nord n° AR-DAJAP/2021/560 du 15 Juillet 2021 accordant délégation de signature ;
- Vu l'avis favorable du maire de la commune
- Vu la demande en date du 11 mai 2022 par laquelle Monsieur DELHAYE Laurent
Demeurant 25 Rue Du Grand Fort – 59131 -ROUSIES

demande l'autorisation pour l'occupation du domaine public routier départemental :
ACCES PRIVE SANS FRANCHISSEMENT DE FOSSE

Route Départementale 95, du PR 9+0905 au PR 9+0909, côté Droit, parcelle cadastrée section AM n°753, 1039 Bis Rue Du Fort sur le territoire de la commune de Ferrière la Grande, en agglomération ;

Considérant la configuration des lieux.

ARRÊTE

ARTICLE 1^{er} - Autorisation

Le pétitionnaire est autorisé à occuper le domaine public et à exécuter les travaux énoncés dans sa demande : **ACCES PRIVE SANS FRANCHISSEMENT DE FOSSE**, à charge pour lui de se conformer aux dispositions des articles suivants.

ARTICLE 2 - Prescriptions techniques

La construction des ouvrages est à la charge du bénéficiaire du présent arrêté.

Il est tenu de :

- laisser le libre accès du chantier aux agents des services du Département
- demander aux administrations et établissements possesseurs de réseaux souterrains susceptibles d'exister au droit des travaux, toutes informations sur l'existence, l'emplacement, la profondeur de ces installations, ainsi que les recommandations nécessaires.
- déposer les ouvrages dont l'exploitation a été abandonnée qui pourraient nuire à la conservation du domaine public routier départemental.

DESCRIPTIF DES TRAVAUX & DISPOSITIONS SPECIALES

- Largeur de l'accès à la limite du domaine privé :4,00m linéaires
- L'abaissé de bordure sera réalisé sur une longueur de 6,00m (B sur plan en annexe)
- Le ressaut (A sur plan en annexe) ne devra pas être supérieur à 0,02m et ne devra pas empêcher l'écoulement des eaux de ruissellement de la chaussée.
- Les bordures seront posées sur une fondation de béton gravillonné d'une épaisseur de 0,20m dosé à 250kg de ciment par m³ et seront contrebutées sur 0,15m.
- Le trottoir sera refait à l'identique sur sa largeur et sa structure sera composée de 0,15m de grave laitier 0/20 et de 0,03m d'enrobé.
- Le raccordement (C sur plan en annexe) de part et d'autre de l'abaissé de bordure nouvellement créé se fera sur une longueur de 1,00m et le trottoir sera remanié de façon à se raccorder progressivement avec la partie conservée afin de garantir la circulation des piétons et des PMR en toute sécurité.
- La pente transversale ne devra pas être supérieure à 2% (D sur plan en annexe).
- La partie située entre la propriété privée et le trottoir sera aménagée :
- en matériaux non-roulants et stabilisés, sans creux ni saillie, et présentera une pente dirigée vers la parcelle du bénéficiaire

OU

- comme la structure du trottoir (0,15m de grave laitier 0/20 et de 0,03m d'enrobé), et présentera une pente dirigée vers la parcelle du bénéficiaire
- Un caniveau grille (en limite de propriété) et un regard de visite (au niveau du raccordement) seront installés et raccordés au réseau d'assainissement existant, à charge pour le bénéficiaire d'obtenir l'autorisation de raccordement auprès du gestionnaire du réseau.
- L'accès existant sur la parcelle cadastrée AM n° 753 devra être supprimé et les lieux remis en état.

Les bordures de cet accès devront être remises en conformité

- Pas de point dur ni d'obstacle sur le domaine public (accotement).
- Si le pétitionnaire salit la route, il doit aussitôt signaler le danger et procéder au nettoyage, sinon il se met en infraction.

- La sortie des véhicules de l'accès privé sur la route départementale 95 se fera en marche avant en toute sécurité.
- Si pose d'un portail coulissant ou avec ouvrant vers la propriété, installé sur le domaine privé, il devra être implanté avec un recul de 5 mètres minimum par rapport au bord de chaussée afin qu'un véhicule en attente d'entrer dans la propriété, ne stationne pas sur la chaussée.

DEPOT

Les matériaux et matériels nécessaires à la réalisation des travaux autorisés par le présent arrêté pourront être déposés sur les dépendances de la voie (accotement), après avoir obtenu les autorisations nécessaires le cas échéant.

En aucun cas ce dépôt ne pourra se prolonger pour une durée supérieure à celle des travaux prévue.

ARTICLE 3 - Sécurité et signalisation de chantier

Le bénéficiaire devra signaler son chantier conformément à l'arrêté de police pris dans le cadre de la présente autorisation en application des dispositions du Code de la Route et de l'instruction interministérielle sur la signalisation routière (livre I - 8ème partie - signalisation temporaire) approuvée par l'arrêté interministériel du 6 novembre 1992 modifié et de l'instruction sur la signalisation routière prise pour son application.

ARTICLE 4 - Implantation ouverture de chantier

L'ouverture de chantier est fixée dès la notification du présent arrêté.

L'occupation de la voirie, dans le cadre du présent arrêté, ne pourra excéder une durée de **2 mois**.

Avant travaux, l'emprise routière départementale est considérée en bon état (sauf procès-verbal contradictoire) ; celui-ci sera contrôlé par le gestionnaire de la voirie au terme du chantier.

ARTICLE 5 - Responsabilités

Cet arrêté est délivré à titre personnel et ne peut pas être cédé. Il est délivré sous réserve express des droits des tiers. Le bénéficiaire est responsable, tant vis-à-vis du Département que vis-à-vis des tiers, des accidents de toute nature qui peuvent résulter de l'occupation du domaine et/ou de la réalisation de ses travaux.

Le bénéficiaire a l'obligation de se conformer aux lois et règlements en vigueur, notamment à ceux régissant son activité et aux prescriptions des différentes polices relevant de la compétence de l'État. Le bénéficiaire satisfait à l'ensemble des dispositions légales ou réglementaires qui sont ou viendraient à être prescrites, en raison de son occupation, de manière à ce que la responsabilité du Département ne puisse être recherchée à un titre quelconque. Il effectue, à ses frais, risques et périls, et conserve à sa charge, tous travaux/installations qui en découleraient.

Le bénéficiaire doit, en outre, disposer en permanence de toutes les autorisations requises pour les activités exercées, de sorte que la responsabilité du Département ne puisse jamais être mise en cause.

Le bénéficiaire doit entretenir les ouvrages implantés sur le domaine public routier départemental.

Pour information, il appartient au bénéficiaire de déclarer les réseaux créés dans le Guichet Unique.

Lorsque le bénéficiaire du présent arrêté est une entreprise, il est tenu d'informer immédiatement le Département de diverses opérations, notamment :

- Changement de la forme juridique de l'entreprise
- Fusion-absorption ou scission de l'entreprise
- Modification de la partie versante

Tout défaut d'information pourra entraîner la résiliation de l'arrêté (cf. article 10).

ARTICLE 6 - Formalités d'urbanisme

Le présent arrêté ne dispense pas le bénéficiaire de procéder, si nécessaire, aux formalités d'urbanisme prévues par le Code de l'Urbanisme, notamment dans ses articles L.421-1 et suivants.

Le présent arrêté ne vaut pas, par ailleurs, autorisation au titre des différentes polices susvisées. En cas de travaux, le présent arrêté ne vaut pas permis de construire ou d'aménager et ne dispense pas l'occupant de la déclaration exigée en cas de travaux exemptés du permis de construire.

ARTICLE 7 - Redevance

En application du barème pour occupation du domaine public départemental adopté par la délibération du Conseil Départemental du Nord n° DV/2020/371 du 16 novembre 2020, le présent arrêté est délivré **à titre gratuit**.

ARTICLE 8 - Rétractation du pétitionnaire

L'arrêté est transmis en recommandé avec accusé de réception au pétitionnaire ou par mail avec accusé de lecture. Si, pour une raison quelconque, ce dernier ne souhaite plus y donner suite, il dispose d'un délai de 21 jours, à compter de la date de notification, pour en aviser les services départementaux, en recommandé avec accusé de réception, précisant le numéro de l'arrêté, le nom et l'adresse complète du pétitionnaire, ainsi que le motif de l'abandon.

ARTICLE 9 - Validité et renouvellement de l'arrêté, remise en état des lieux

Le présent arrêté est délivré à titre précaire et révocable, et ne confère aucun droit réel à son bénéficiaire : il peut être retiré à tout moment pour des raisons de gestion de voirie sans qu'il puisse résulter, pour ce dernier, de droit à indemnité.

Le présent arrêté est consenti, en ce qui concerne l'occupation de la dépendance domaniale, pour une durée de **5 ans** à compter de sa date de notification **et se renouvellera par tacite reconduction tous les 5 ans sans pouvoir excéder 15 ans**.

Il appartient au bénéficiaire, au moins 3 mois avant l'expiration de l'arrêté en cours, d'en solliciter le renouvellement, en recommandé avec accusé de réception, s'il entend poursuivre son occupation du domaine public routier. A défaut de demande de renouvellement au terme de la durée de validité de l'arrêté, le bénéficiaire sera considéré comme un occupant sans titre et passible de poursuites.

En cas de résiliation ou de non-renouvellement de l'arrêté, son bénéficiaire sera tenu, si les circonstances l'exigent, de remettre les lieux dans leur état primitif dans le délai d'un mois à compter de la résiliation ou du terme de l'arrêté. En cas d'inexécution de cette obligation de remise en état des lieux et après mise en demeure restée infructueuse, le gestionnaire du réseau routier sera autorisé à recourir aux sanctions prévues par le Code de la Voirie Routière. Le gestionnaire de voirie se réserve le droit de demander le déplacement des ouvrages autorisés aux frais du bénéficiaire, dès lors que des travaux de voirie s'avèreraient nécessaires.

ARTICLE 10 - Résiliation de l'arrêté

Le Département procédera d'office au retrait de cet arrêté s'il n'en a pas été fait usage dans le délai d'un an à compter de sa notification.

Le bénéficiaire pourra demander à résilier le présent arrêté, en recommandé avec accusé de réception, à la condition expresse que les objets ou installations auxquels il s'applique soient réellement supprimés à cette date. Pour tout motif, le Département pourra également procéder à la résiliation de cet arrêté, en recommandé avec accusé de réception.

En cas de redevance :

- A défaut de déclaration écrite ou de suppression effective, la redevance restera due.
- L'arrêt de la redevance interviendra dans le mois suivant la résiliation par le bénéficiaire ou par le Département, tout mois commencé restera dû.

ARTICLE 11 - Mauvaise exécution des travaux

En vertu de l'article R.131-11 du Code de la Voirie Routière qui renvoie à l'article R.141-16 dudit Code, il est prévu qu'en cas de constat de réalisation de travaux non-conformes aux prescriptions prévues par l'arrêté, que le bénéficiaire est mis en demeure d'exécuter les travaux conformément à ces prescriptions. Si les travaux ne sont pas exécutés dans le délai fixé par la mise en demeure, le Président du Département du Nord fait exécuter les travaux d'office aux frais du bénéficiaire. Toutefois, la mise en demeure n'est pas obligatoire lorsque les travaux présentent un caractère d'urgence nécessitant pour le maintien de la sécurité routière.

ARTICLE 12 - Les délais et voies de recours

La présente décision peut faire l'objet d'un recours devant la juridiction compétente dans un délai de deux mois à compter de sa notification.

Le tribunal administratif peut être saisi par l'application informatique « télérecours citoyens » accessible par le site www.telerecours.fr.

Etabli à Lille, le 24 mai 2022

**Pour le Président du conseil Départemental du Nord
et par délégation,
Le Responsable de l'Arrondissement Routier**



Jean Marie BLAVOET

Diffusions :Le bénéficiaire pour attribution
L'arrondissement AVESNES pour attribution
La commune FERRIERE LA GRANDE pour information

Annexe

Plan de situation



Création d'un bateau d'une entrée

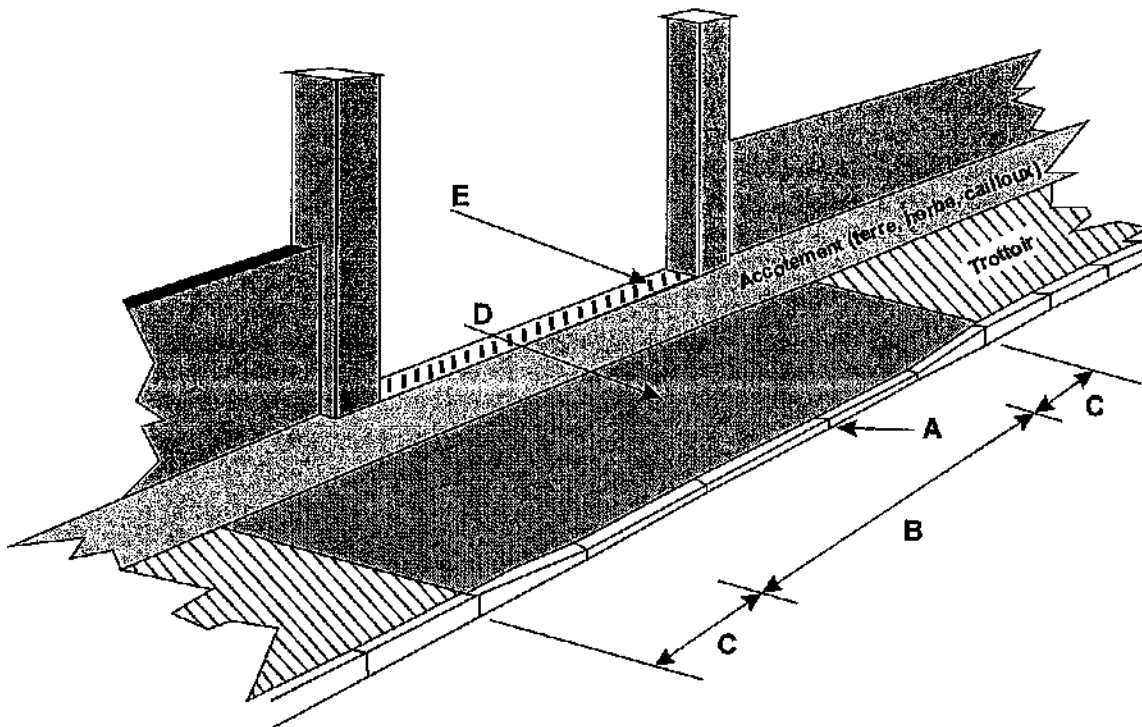

Légende :

A - La hauteur de la vue de bordure sera de 2cm au-dessus du fil d'eau du caniveau existant.

B - L'abaissé de bordure ne devra pas excéder 6 m.

C - Le raccordement entre la partie baissée et le reste du trottoir devra être de 1 m.

D - La pente dans l'axe du bateau devra être de 2cm/m.

E - Caniveau grille, CC1, CS1.

**ARRÊTÉ PORTANT
PERMISSION DE VOIRIE**

LE PRÉSIDENT DU DÉPARTEMENT DU NORD

- Vu le Code Général de la Propriété des Personnes Publiques, notamment les articles L.2111-14, L.2122-1, L.2122-3 et L.2125-1 ;
- Vu le Code Général des Collectivités Territoriales, notamment les articles L.3213-3 et L.3221-4 ;
- Vu le Code de la Voirie Routière, notamment les articles L.111-1 et L.113-2 ;
- Vu l'arrêté du 15 janvier 2007 portant application du décret n° 2006-1658 du 21 décembre 2006 relatif aux prescriptions techniques pour l'accessibilité de la voirie et des espaces publics modifié ;
- Vu le règlement de voirie interdépartemental 59/62 adopté par la délibération du Conseil Général du Nord n° DVD-E/2014/1218 du 17 décembre 2014 et consultable sur le site internet du Département ;
- Vu la délibération du Conseil Départemental du Nord n° DV/2020/371 du 16 novembre 2020 sur la fixation des redevances dues pour occupation du domaine public départemental et consultable sur le site internet du Département ;
- Vu l'arrêté de Monsieur le Président du Département du Nord N° AR-DAJAP/2021/560 du 15 juillet 2021 accordant délégation de signature ;
- Vu l'avis favorable du maire de la commune de CAMBRAI en date du 13 MAI 2022
- Vu la demande en date du 26 avril 2022 par laquelle Monsieur Thomas LEPEVE demeurant 28 place Robert LEROY 59400 CAMBRAI.

demande l'autorisation pour l'occupation du domaine public routier départemental :

ACCES PRIVE SANS FRANCHISSEMENT DE FOSSE

Route Départementale 2643, du PR 32+740 au PR 32+746, côté gauche, parcelle cadastrée B1 183, 1276 Avenue du Cateau, sur le territoire de la commune de CAMBRAI, en agglomération ;

Considérant la configuration des lieux.

ARRÊTE

ARTICLE 1^{er} - Autorisation

Le pétitionnaire est autorisé à occuper le domaine public et à exécuter les travaux énoncés dans sa demande : **ACCES PRIVE SANS FRANCHISSEMENT DE FOSSE**, à charge pour lui de se conformer aux dispositions des articles suivants.

ARTICLE 2 - Prescriptions techniques

La construction des ouvrages est à la charge du bénéficiaire du présent arrêté.

Il est tenu de :

- laisser le libre accès du chantier aux agents des services du Département
- demander aux administrations et établissements possesseurs de réseaux souterrains susceptibles d'exister au droit des travaux, toutes informations sur l'existence, l'emplacement, la profondeur de ces installations, ainsi que les recommandations nécessaires.
- déposer les ouvrages dont l'exploitation a été abandonnée qui pourraient nuire à la conservation du domaine public routier départemental.

DESCRIPTIF DES TRAVAUX & DISPOSITIONS SPECIALES

- Longueur de l'accès à la limite du domaine privé : 6 mètres linéaires
- Cet accès sera aménagé en grave non-traitée (sur 20 cm) recouverte d'un enrobé (0/6 sur 4 cm). Un joint d'émulsion sera mis en place entre la chaussée et l'accès afin d'assurer l'étanchéité.
- Les travaux de trottoir seront réalisés par la Mairie.
- Afin d'assurer la sécurité des usagers du domaine public routier, cet accès ne pourra empêcher l'écoulement des eaux de la chaussée vers les dépendances du domaine public (fossé, caniveau, regard, bouche d'égout...).
- Sauf aménagement existant, les eaux de ruissellement provenant de la propriété privée et/ou de l'accès nouvellement créé seront canalisées par le biais de caniveau-grille, CC1 ou double CS1 (en limite domaine public/domaine privé, ou sur l'accès lui-même). Ces dispositifs seront soit raccordés au réseau pluvial existant par le biais d'un regard (si caniveau-grille) ou d'un regard-grille (si CC1 ou double CS1), soit dirigés vers le fossé existant.
- Pas de point dur ni d'obstacle sur le domaine public (accotement).
- Stationnement strictement interdit sur l'accotement.
- Portail coulissant ou avec ouvrant vers la propriété, installé sur le domaine privé.

DEPOT

Les matériaux et matériels nécessaires à la réalisation des travaux autorisés par le présent arrêté pourront être déposés sur les dépendances de la voie (accotement), après avoir obtenu les autorisations nécessaires le cas échéant.

En aucun cas ce dépôt ne pourra se prolonger pour une durée supérieure à celle des travaux prévue.

ARTICLE 3 - Sécurité et signalisation de chantier

Le bénéficiaire devra signaler son chantier conformément à l'arrêté de police pris dans le cadre de la présente autorisation en application des dispositions du Code de la Route et de l'instruction interministérielle sur la signalisation routière (livre I - 8ème partie - signalisation temporaire) approuvée par l'arrêté interministériel du 6 novembre 1992 modifié et de l'instruction sur la signalisation routière prise pour son application.

ARTICLE 4 - Implantation ouverture de chantier

L'ouverture de chantier est fixée dès la notification du présent arrêté.

L'occupation de la voirie, dans le cadre du présent arrêté, ne pourra excéder une durée de **2 mois**.

Avant travaux, l'emprise routière départementale est considérée en bon état (sauf procès-verbal contradictoire) ; celui-ci sera contrôlé par le gestionnaire de la voirie au terme du chantier.

ARTICLE 5 - Responsabilités

Cet arrêté est délivré à titre personnel et ne peut pas être cédé. Il est délivré sous réserve express des droits des tiers. Le bénéficiaire est responsable, tant vis-à-vis du Département que vis-à-vis des tiers, des accidents de toute nature qui peuvent résulter de l'occupation du domaine et/ou de la réalisation de ses travaux.

Le bénéficiaire a l'obligation de se conformer aux lois et règlements en vigueur, notamment à ceux régissant son activité et aux prescriptions des différentes polices relevant de la compétence de l'Etat. Le bénéficiaire satisfait à l'ensemble des dispositions légales ou réglementaires qui sont ou viendraient à être prescrites, en raison de son occupation, de manière à ce que la responsabilité du Département ne puisse être recherchée à un titre quelconque. Il effectue, à ses frais, risques et périls, et conserve à sa charge, tous travaux/installations qui en découleraient.

Le bénéficiaire doit, en outre, disposer en permanence de toutes les autorisations requises pour les activités exercées, de sorte que la responsabilité du Département ne puisse jamais être mise en cause.

Le bénéficiaire doit entretenir les ouvrages implantés sur le domaine public routier départemental.

Pour information, il appartient au bénéficiaire de déclarer les réseaux créés dans le Guichet Unique.

Lorsque le bénéficiaire du présent arrêté est une entreprise, il est tenu d'informer immédiatement le Département de diverses opérations, notamment :

- Changement de la forme juridique de l'entreprise
- Fusion-absorption ou scission de l'entreprise
- Modification de la partie versante

Tout défaut d'information pourra entraîner la résiliation de l'arrêté (cf. article 10).

ARTICLE 6 - Formalités d'urbanisme

Le présent arrêté ne dispense pas le bénéficiaire de procéder, si nécessaire, aux formalités d'urbanisme prévues par le Code de l'Urbanisme, notamment dans ses articles L.421-1 et suivants.

Le présent arrêté ne vaut pas, par ailleurs, autorisation au titre des différentes polices susvisées. En cas de travaux, le présent arrêté ne vaut pas permis de construire ou d'aménager et ne dispense pas l'occupant de la déclaration exigée en cas de travaux exemptés du permis de construire.

ARTICLE 7 - Redevance

En application du barème pour occupation du domaine public départemental adopté par la délibération du Conseil Départemental du Nord n° DV/2020/371 du 16 novembre 2020, le présent arrêté est délivré à **titre gratuit**.

ARTICLE 8 - Rétractation du pétitionnaire

L'arrêté est transmis en recommandé avec accusé de réception au pétitionnaire ou par mail avec accusé de lecture. Si, pour une raison quelconque, ce dernier ne souhaite plus y donner suite, il dispose d'un délai de 21 jours, à compter de la date de notification, pour en aviser les services départementaux, en recommandé avec accusé de réception, précisant le numéro de l'arrêté, le nom et l'adresse complète du pétitionnaire, ainsi que le motif de l'abandon.

ARTICLE 9 - Validité et renouvellement de l'arrêté, remise en état des lieux

Le présent arrêté est délivré à titre précaire et révocable, et ne confère aucun droit réel à son bénéficiaire : il peut être retiré à tout moment pour des raisons de gestion de voirie sans qu'il puisse résulter, pour ce dernier, de droit à indemnité.

Le présent arrêté est consenti, en ce qui concerne l'occupation de la dépendance domaniale, pour une durée de **5 ans** à compter de sa date de notification **et se renouvellera par tacite reconduction tous les 5 ans sans pouvoir excéder 15 ans.**

Il appartient au bénéficiaire, au moins 3 mois avant l'expiration de l'arrêté en cours, d'en solliciter le renouvellement, en recommandé avec accusé de réception, s'il entend poursuivre son occupation du domaine public routier. A défaut de demande de renouvellement au terme de la durée de validité de l'arrêté, le bénéficiaire sera considéré comme un occupant sans titre et passible de poursuites.

En cas de résiliation ou de non-renouvellement de l'arrêté, son bénéficiaire sera tenu, si les circonstances l'exigent, de remettre les lieux dans leur état primitif dans le délai d'un mois à compter de la résiliation ou du terme de l'arrêté. En cas d'inexécution de cette obligation de remise en état des lieux et après mise en demeure restée infructueuse, le gestionnaire du réseau routier sera autorisé à recourir aux sanctions prévues par le Code de la Voirie Routière. Le gestionnaire de voirie se réserve le droit de demander le déplacement des ouvrages autorisés aux frais du bénéficiaire, dès lors que des travaux de voirie s'avèreraient nécessaires.

ARTICLE 10 - Résiliation de l'arrêté

Le Département procédera d'office au retrait de cet arrêté s'il n'en a pas été fait usage dans le délai d'un an à compter de sa notification.

Le bénéficiaire pourra demander à résilier le présent arrêté, en recommandé avec accusé de réception, à la condition expresse que les objets ou installations auxquels il s'applique soient réellement supprimés à cette date. Pour tout motif, le Département pourra également procéder à la résiliation de cet arrêté, en recommandé avec accusé de réception.

En cas de redevance :

- A défaut de déclaration écrite ou de suppression effective, la redevance restera due.
- L'arrêt de la redevance interviendra dans le mois suivant la résiliation par le bénéficiaire ou par le Département, tout mois commencé restera dû.

ARTICLE 11 - Mauvaise exécution des travaux

En vertu de l'article R.131-11 du Code de la Voirie Routière qui renvoie à l'article R.141-16 dudit Code, il est prévu qu'en cas de constat de réalisation de travaux non-conformes aux prescriptions prévues par l'arrêté, que le bénéficiaire est mis en demeure d'exécuter les travaux conformément à ces prescriptions. Si les travaux ne sont pas exécutés dans le délai fixé par la mise en demeure, le Président du Département du Nord fait exécuter les travaux d'office aux frais du bénéficiaire. Toutefois, la mise en demeure n'est pas obligatoire lorsque les travaux présentent un caractère d'urgente nécessité pour le maintien de la sécurité routière.

ARTICLE 12 - Les délais et voies de recours

La présente décision peut faire l'objet d'un recours devant la juridiction compétente dans un délai de deux mois à compter de sa notification.

Le tribunal administratif peut être saisi par l'application informatique « télérecours citoyens » accessible par le site www.telerecours.fr.

Etabli à Lille, le 24 mai 2022

**Pour le Président du Département du Nord
et par délégation,
Le Responsable Adjoint de l'Arrondissement Routier**

Arnaud GIULIANI

Diffusions : Le bénéficiaire pour attribution
L'arrondissement Routier de Cambrai pour attribution
La commune CAMBRAI pour information

Direction de la Voirie
Arrondissement Routier : AVESNES

Numéro de dossier : 2022-565-022

**ARRÊTÉ DE VOIRIE PORTANT
ALIGNEMENT INDIVIDUEL**

LE PRÉSIDENT DU CONSEIL DÉPARTEMENTAL

- Vu la demande en date du 15 Avril 2022 par laquelle Maître Raphaël DEDISE
8, Boulevard Froissart - 59300 VALENCIENNES
demande l'alignement pour :
Route Départementale RD 100, PR 7+0680 au PR 7+0698, côté droit, parcelle cadastrée section
A n° 317, 12 Grand Rue, sur le territoire de la commune de SEPMERIES, en agglomération ;
- Vu le Code Général de la Propriété des Personnes Publiques, notamment les articles L.2111-14,
L2122-1, L2122-3 et L2125-1 ;
- Vu le Code de l'Urbanisme, notamment les articles L.421-1 et suivants, et L.460-1 ;
- Vu le Code de la Voirie Routière, notamment les articles L.111-1 et de L.112-1 à L.112-8 ;
- Vu l'arrêté du 15 janvier 2007 portant application du décret n°2006-1658 du 21 décembre 2006
relatif aux prescriptions techniques pour l'accessibilité de la voirie et des espaces publics
modifié ;
- Vu le règlement de voirie interdépartemental 59/62 adopté par la délibération du Conseil Général du
Nord n°DVD-E/2014/1218 du 17 décembre 2014 et consultable sur le site internet du
Département ;
- Vu l'arrêté de Monsieur le Président du Conseil Départemental du Nord n°AR-DAJAP/2021/560 du
15 juillet 2021 accordant délégation de signature ;
- Vu la consultation du maire de la commune en date du 20 Avril 2022 ;
- Vu le plan d'alignement de la commune de la traversée de Sepmeries

Considérant la configuration des lieux.

ARRÊTE

ARTICLE 1^{er} - Alignement individuel

L'alignement de la voie susmentionnée au droit de la propriété du bénéficiaire est défini par l'extrait, ci-joint, du plan d'alignement en cours de validité.

Il est défini par la droite passant par les points **52** et **54** (ligne rouge) de l'extrait du plan d'alignement joint.

A noter que, dans le cas présent, l'immeuble est frappé d'alignement (la parcelle).

ARTICLE 2 - Responsabilités

Les droits des tiers sont et demeurent expressément réservés.

ARTICLE 3 - Formalités d'urbanisme

Le présent arrêté ne dispense pas le bénéficiaire de procéder, si nécessaire, aux formalités d'urbanisme prévues par le Code de l'Urbanisme, notamment dans ses articles L421-1 et suivants.

Si des travaux en limite du domaine public sont envisagés à la suite de la délivrance de cet arrêté, le bénéficiaire devra présenter une demande spécifique à cette fin.

ARTICLE 4 - Validité et renouvellement de l'arrêté

Le présent arrêté devra être utilisé dans le délai d'UN AN à compter du jour de sa délivrance, dans le cas où aucune modification des lieux n'interviendrait sur cette période. A défaut, une nouvelle demande devra être effectuée.

ARTICLE 5 - Les délais et voies de recours

La présente décision peut faire l'objet d'un recours devant la juridiction compétente dans un délai de deux mois à compter de sa notification.

Le tribunal administratif peut être saisi par l'application informatique « télérecours citoyens » accessible par le site www.telerecours.fr.

Etabli à Lille, le 24 Mai 2022

**Pour le Président du Département du Nord
et par délégation,
Le Responsable de l'Arrondissement Routier**



Jean-Marie BLAVOET

Annexe : Plan d'alignement de la traversée de Sepmeries
Diffusions : Le bénéficiaire pour attribution
L'arrondissement d'Avesnes pour attribution
La commune de Sepmeries pour information

DÉPARTEMENT
DU NORD

ARRONDISSEMENT
de *Quénoy*

CHEMIN (1) d'Intérêt commun N° 100

CIRCONSCRIPTION
du *Quénoy Est*

de Valenciennes à Englefontaine

COMMUNE
de *Sepmeries*

M. *Liniéchal*
Agent voyer cantonal

Traverse de *Sepmeries*.

M. *Podvin*
Agent voyer d'arrondissement

M. *Tourques*
Agent voyer en chef

PLAN D'ALIGNEMENT

LÉGENDE :

- B. Constructions en bois.
- P. — en pierres, moellons ou briques.
- T. Constructions en torchis.
- OE. Rez-de-chaussée.
- 1 E. Maison à 1 étage.
- 2 E. — à 2 étages.
- 3 E. — à 3 étages.
- 4 E. — à 4 étages.
- S. Construction solide.
- M. — médiocre,
- V. — en état de vétusté.

DRESSÉ

par l'Agent voyer cantonal, soussigné,
A *Le Quénoy*, le *2 Janvier* 1897
SIGNÉ : *Liniéchal*

VU ET VÉRIFIÉ :

A *Quénoy*, le *4 Janvier* 1897
L'Agent voyer d'arrondissement,
SIGNÉ : *Podvin*

VU ET PRÉSENTÉ :

A Lille, le *7 Janvier* 1897.
L'Agent voyer en chef,
SIGNÉ : *Tourques*

VU ET PROPOSÉ :

A Lille, le *7 Janvier* 1897.
Pour Le Préfet,
Le Secrétaire Général délégué,
SIGNÉ : *Levaillier*

Certifié conforme à l'original par
l'Agent voyer d'arrondissement soussigné,
A *Avesnes*, le *8 Juin* 1897

Vu pour être annexé à la délibération du *Conseil Général* en date de ce jour.
A Lille, le *27 avril* 1897.

[Signature]

Le Secrétaire,

Le Président,

SIGNÉ : *Debrin*

SIGNÉ : *Sulfert*

Pour copie conforme au plan annexé
à la décision du Conseil général, en
date du *27 avril* 1897.
Lille, le *10 septembre* 1897.

Mis à jour.
A *Avesnes*, le *17 février* 1911.
L'Agent Voyer d'Arrondissement
ET d'Ingénieur ordinaire
[Signature]

POUR LE PRÉFET,
Le Conseiller de Préfecture délégué,
[Signature]

Echelle de 0^m005^{mm} par mètre (1/200)

8022-565-022

(1) De grande communication ou d'intérêt commun ou vicinal ordinaire
(2) Du Conseil général ou de la Commission départementale.



53-54. Limite de voirie en alignement partant et aboutissant au repère 53, intersection de la face du mur Dorvillers Placide et Dorvillers - Fumant Dieudonné, perpendiculaire élevée sur l'alignement défini 51-54 par le repère

50-52. Alignement partant du repère 50, angle de droite de la maison Dorvillers Placide et aboutissant au repère 52 défini par un point situé sur le pignon de gauche de la grange Deyre Fauquet Henri à 7,00 en retrait de l'angle de ce pignon et par le repère 54, angle de gauche de la maison Bataille Henri, ledit alignement continué à gauche jusqu'au repère 52, renoncance de la limite séparative des parcelles appartenant au même et à Dorvillers Placide.



Direction de la Voirie

Arrondissement Routier : Dunkerque

Numéro de dossier : 2022-189-027

**ARRÊTÉ PORTANT
PERMISSION DE VOIRIE**

LE PRÉSIDENT DU DÉPARTEMENT DU NORD

- Vu le Code Général de la Propriété des Personnes Publiques, notamment les articles L.2111-14, L.2122-1, L.2122-3 et L.2125-1 ;
- Vu le Code Général des Collectivités Territoriales, notamment les articles L.3213-3 et L.3221-4 ;
- Vu le Code de la Voirie Routière, notamment les articles L.111-1 et L.113-2 ;
- Vu l'arrêté du 15 janvier 2007 portant application du décret n° 2006-1658 du 21 décembre 2006 relatif aux prescriptions techniques pour l'accessibilité de la voirie et des espaces publics modifié ;
- Vu le règlement de voirie interdépartemental 59/62 adopté par la délibération du Conseil Général du Nord n° DVD-E/2014/1218 du 17 décembre 2014 et consultable sur le site internet du Département ;
- Vu la délibération du Conseil-Départemental du Nord n° DV/2020/371 du 16 novembre 2020 sur la fixation des redevances d'ûes pour occupation du domaine public départemental et consultable sur le site internet du Département ;
- Vu l'arrêté de Monsieur le Président du Conseil Départemental du Nord n° AR-DAJAP/2021/560 du 15 juillet 2021 accordant délégation de signature ;
- Vu l'avis favorable du maire de la commune;
- Vu la demande en date du 30/06/2022 par laquelle Monsieur Erwan BEELE demeurant 26 Rue des Frères Patteyn 59114 STEENVOORDE

demande l'autorisation pour l'occupation du domaine public routier départemental :
ACCES PRIVE AVEC FRANCHISSEMENT DE FOSSE

Route Départementale 947, PR22+0114 au PR 22+0120, côté Gauche, parcelle cadastrée A 117,
Rue de Steenvoorde, sur le territoire de la commune de EECKE, En agglomération ;

Considérant la configuration des lieux.

ARRÊTE

ARTICLE 1^{er} - Autorisation

Le pétitionnaire est autorisé à occuper le domaine public et à exécuter les travaux énoncés dans sa demande : **ACCES PRIVE AVEC FRANCHISSEMENT DE FOSSE**, à charge pour lui de se conformer aux dispositions des articles suivants.

ARTICLE 2 - Prescriptions techniques

La construction des ouvrages est à la charge du bénéficiaire du présent arrêté.

Il est tenu de :

- laisser le libre accès du chantier aux agents des services du Département
- demander aux administrations et établissements possesseurs de réseaux souterrains susceptibles d'exister au droit des travaux, toutes informations sur l'existence, l'emplacement, la profondeur de ces installations, ainsi que les recommandations nécessaires.
- déposer les ouvrages dont l'exploitation a été abandonnée qui pourraient nuire à la conservation du domaine public routier départemental.

DESCRIPTIF DES TRAVAUX & DISPOSITIONS SPECIALES

- Largeur de l'accès : 6 mètres linéaires
- Curage du fossé avant pose de la buse
- Buse : Ø 500mm Type PVC CR8 ou BA 135A posée sur un lit de sable
- Buse posée à 2.5 mètres par rapport au bord de chaussée
- Le bénéficiaire sera tenu de remplacer les ouvrages implantés qui s'avèreraient sous-dimensionnés du fait de la modification des débits d'eau supportés par le fossé ainsi busé
- 2 têtes de sécurité à 45° seront mises en place (1 à chaque extrémité de l'accès)
- L'accès sera réalisé en matériaux drainants et non-roulants afin de le stabiliser et de garantir le bon état de la chaussée
- Cet accès devra supporter la charge des véhicules l'empruntant
- Pente à 4% dirigée vers le terrain du bénéficiaire
- Pas de point dur ni d'obstacle sur le domaine public (accotement)
- Ci-joint modèle. (Accès)

DEPOT

Les matériaux et matériels nécessaires à la réalisation des travaux autorisés par le présent arrêté pourront être déposés sur les dépendances de la voie (accotement), après avoir obtenu les autorisations nécessaires le cas échéant.

En aucun cas ce dépôt ne pourra se prolonger pour une durée supérieure à celle des travaux prévue.

ARTICLE 3 - Sécurité et signalisation de chantier

Le bénéficiaire devra signaler son chantier conformément à l'arrêté de police pris dans le cadre de la présente autorisation en application des dispositions du Code de la Route et de l'instruction interministérielle sur la signalisation routière (livre I - 8ème partie - signalisation temporaire) approuvée par l'arrêté interministériel du 6 novembre 1992 modifié et de l'instruction sur la signalisation routière prise pour son application.

ARTICLE 4 - Implantation ouverture de chantier

L'ouverture de chantier est fixée dès la notification du présent arrêté.

L'occupation de la voirie, dans le cadre du présent arrêté, ne pourra excéder une durée de **2 mois**.

Avant travaux, l'emprise routière départementale est considérée en bon état (sauf procès-verbal contradictoire) ; celui-ci sera contrôlé par le gestionnaire de la voirie au terme du chantier.

ARTICLE 5 - Responsabilités

Cet arrêté est délivré à titre personnel et ne peut pas être cédé. Il est délivré sous réserve express des droits des tiers. Le bénéficiaire est responsable, tant vis-à-vis du Département que vis-à-vis des tiers, des accidents de toute nature qui peuvent résulter de l'occupation du domaine et/ou de la réalisation de ses travaux.

Le bénéficiaire a l'obligation de se conformer aux lois et règlements en vigueur, notamment à ceux régissant son activité et aux prescriptions des différentes polices relevant de la compétence de l'Etat. Le bénéficiaire satisfait à l'ensemble des dispositions légales ou réglementaires qui sont ou viendraient à être prescrites, en raison de son occupation, de manière à ce que la responsabilité du Département ne puisse être recherchée à un titre quelconque. Il effectue, à ses frais, risques et périls, et conserve à sa charge, tous travaux/installations qui en découleraient.

Le bénéficiaire doit, en outre, disposer en permanence de toutes les autorisations requises pour les activités exercées, de sorte que la responsabilité du Département ne puisse jamais être mise en cause.

Le bénéficiaire doit entretenir les ouvrages implantés sur le domaine public routier départemental.

Pour information, il appartient au bénéficiaire de déclarer les réseaux créés dans le Guichet Unique.

Lorsque le bénéficiaire du présent arrêté est une entreprise, il est tenu d'informer immédiatement le Département de diverses opérations, notamment :

- Changement de la forme juridique de l'entreprise
- Fusion-absorption ou scission de l'entreprise
- Modification de la partie versante

Tout défaut d'information pourra entraîner la résiliation de l'arrêté (cf. article 10).

ARTICLE 6 - Formalités d'urbanisme

Le présent arrêté ne dispense pas le bénéficiaire de procéder, si nécessaire, aux formalités d'urbanisme prévues par le Code de l'Urbanisme, notamment dans ses articles L.421-1 et suivants.

Le présent arrêté ne vaut pas, par ailleurs, autorisation au titre des différentes polices susvisées. En cas de travaux, le présent arrêté ne vaut pas permis de construire ou d'aménager et ne dispense pas l'occupant de la déclaration exigée en cas de travaux exemptés du permis de construire.

ARTICLE 7 - Redevance

En application du barème pour occupation du domaine public départemental adopté par la délibération du Conseil Départemental du Nord n° DV/2020/371 du 16 novembre 2020, le présent arrêté est délivré à **titre gratuit**.

ARTICLE 8 - Rétractation du pétitionnaire

L'arrêté est transmis en recommandé avec accusé de réception au pétitionnaire ou par mail avec accusé de lecture. Si, pour une raison quelconque, ce dernier ne souhaite plus y donner suite, il dispose d'un délai de 21 jours, à compter de la date de notification, pour en aviser les services départementaux, en recommandé avec accusé de réception, précisant le numéro de l'arrêté, le nom et l'adresse complète du pétitionnaire, ainsi que le motif de l'abandon.

ARTICLE 9 - Validité et renouvellement de l'arrêté, remise en état des lieux

Le présent arrêté est délivré à titre précaire et révocable, et ne confère aucun droit réel à son bénéficiaire : il peut être retiré à tout moment pour des raisons de gestion de voirie sans qu'il puisse résulter, pour ce dernier, de droit à indemnité.

Le présent arrêté est consenti, en ce qui concerne l'occupation de la dépendance domaniale, pour une durée de **5 ans** à compter de sa date de notification **et se renouvellera par tacite reconduction tous les 5 ans sans pouvoir excéder 15 ans.**

Il appartient au bénéficiaire, au moins 3 mois avant l'expiration de l'arrêté en cours, d'en solliciter le renouvellement, en recommandé avec accusé de réception, s'il entend poursuivre son occupation du domaine public routier. A défaut de demande de renouvellement au terme de la durée de validité de l'arrêté, le bénéficiaire sera considéré comme un occupant sans titre et passible de poursuites.

En cas de résiliation ou de non-renouvellement de l'arrêté, son bénéficiaire sera tenu, si les circonstances l'exigent, de remettre les lieux dans leur état primitif dans le délai d'un mois à compter de la résiliation ou du terme de l'arrêté. En cas d'inexécution de cette obligation de remise en état des lieux et après mise en demeure restée infructueuse, le gestionnaire du réseau routier sera autorisé à recourir aux sanctions prévues par le Code de la Voirie Routière. Le gestionnaire de voirie se réserve le droit de demander le déplacement des ouvrages autorisés aux frais du bénéficiaire, dès lors que des travaux de voirie s'avèreraient nécessaires.

ARTICLE 10 - Résiliation de l'arrêté

Le Département procédera d'office au retrait de cet arrêté s'il n'en a pas été fait usage dans le délai d'un an à compter de sa notification.

Le bénéficiaire pourra demander à résilier le présent arrêté, en recommandé avec accusé de réception, à la condition expresse que les objets ou installations auxquels il s'applique soient réellement supprimés à cette date. Pour tout motif, le Département pourra également procéder à la résiliation de cet arrêté, en recommandé avec accusé de réception.

En cas de redevance :

- A défaut de déclaration écrite ou de suppression effective, la redevance restera due.
- L'arrêt de la redevance interviendra dans le mois suivant la résiliation par le bénéficiaire ou par le Département, tout mois commencé restera dû.

ARTICLE 11 - Mauvaise exécution des travaux

En vertu de l'article R.131-11 du Code de la Voirie Routière qui renvoie à l'article R.141-16 dudit Code, il est prévu qu'en cas de constat de réalisation de travaux non-conformes aux prescriptions prévues par l'arrêté, que le bénéficiaire est mis en demeure d'exécuter les travaux conformément à ces prescriptions. Si les travaux ne sont pas exécutés dans le délai fixé par la mise en demeure, le Président du Département du Nord fait exécuter les travaux d'office aux frais du bénéficiaire. Toutefois, la mise en demeure n'est pas obligatoire lorsque les travaux présentent un caractère d'urgente nécessité pour le maintien de la sécurité routière.

ARTICLE 12 - Les délais et voies de recours

La présente décision peut faire l'objet d'un recours devant la juridiction compétente dans un délai de deux mois à compter de sa notification.

Le tribunal administratif peut être saisi par l'application informatique « télerecours citoyens » accessible par le site www.telerecours.fr.

Etabli à Lille, le 25/05/2022

**Pour le Président du Département du Nord
et par délégation,
Le Responsable Adjoint de l'Arrondissement Routier**

Emmanuel CARON



Diffusions : Le bénéficiaire pour attribution
L'arrondissement (Dunkerque) pour attribution
La commune (Eecke) pour information

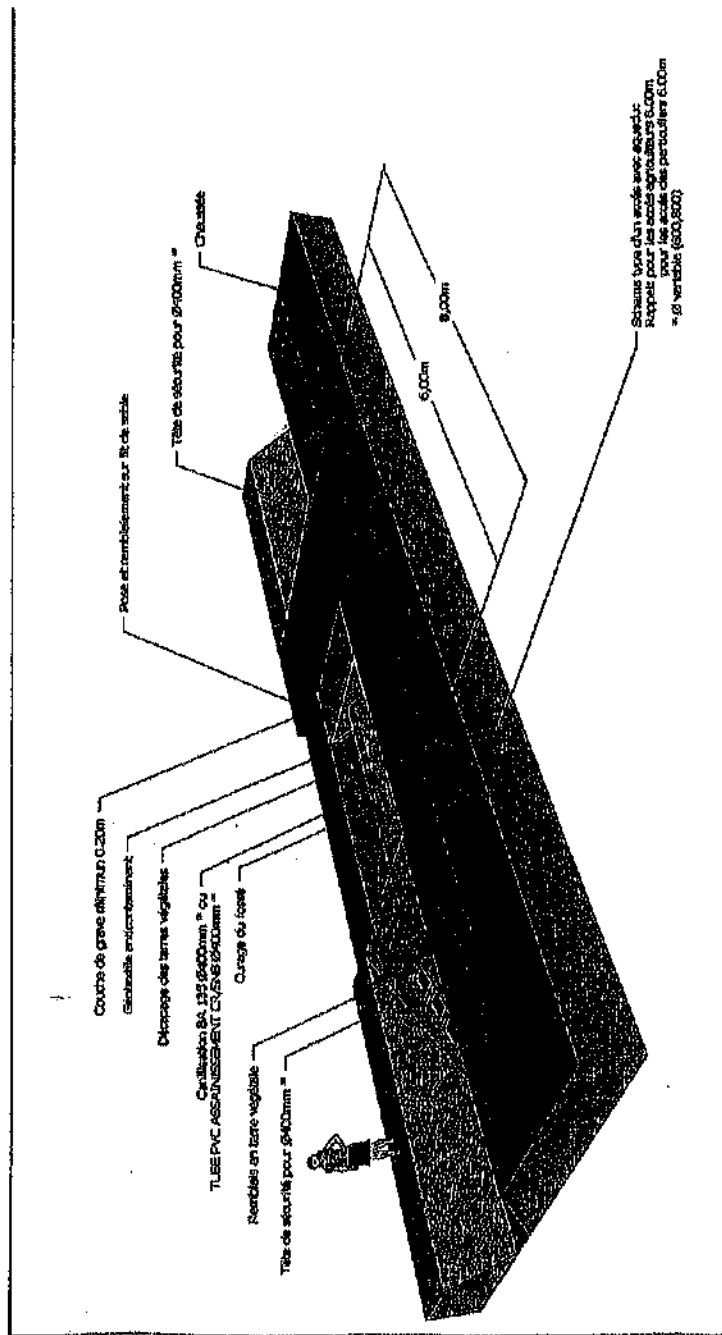

Direction de la Voirie
Arrondissement Routier : AVESNES

Numéro de dossier : **2022-226-023**

ARRÊTÉ DE VOIRIE PORTANT
ALIGNEMENT INDIVIDUEL

LE PRÉSIDENT DU CONSEIL DÉPARTEMENTAL

- Vu la demande en date du 20 Avril 2022 par laquelle Maître Antoine AZAMBRE
Situé 56, rue Roger Salengro – 59620 AULNOYE AYMERIES
demande l'alignement pour :
Route Départementale RD 104, PR 7+0288 au PR 7+0294, côté gauche, parcelle cadastrée B n°
0861, 10 Rue de L'Eglise, sur le territoire de la commune de FELLERIES, en agglomération ;
- Vu le Code Général de la Propriété des Personnes Publiques, notamment les articles L.2111-14,
L2122-1, L2122-3 et L2125-1 ;
- Vu le Code de l'Urbanisme, notamment les articles L.421-1 et suivants, et L.460-1 ;
- Vu le Code de la Voirie Routière, notamment les articles L.111-1 et de L.112-1 à L.112-8 ;
- Vu l'arrêté du 15 janvier 2007 portant application du décret n°2006-1658 du 21 décembre 2006
relatif aux prescriptions techniques pour l'accessibilité de la voirie et des espaces publics
modifié ;
- Vu le règlement de voirie interdépartemental 59/62 adopté par la délibération du Conseil Général du
Nord n°DVD-E/2014/1218 du 17 décembre 2014 et consultable sur le site internet du
Département ;
- Vu l'arrêté de Monsieur le Président du Conseil Départemental du Nord n°AR-DAJAP/2021/560 du
15 juillet 2021 accordant délégation de signature ;
- Vu la consultation du maire de la commune en date du 26/04/2022
- Vu le plan d'alignement de la commune de la traversée de Felleries

Considérant la configuration des lieux.

ARRÊTE

ARTICLE 1^{er} - Alignement individuel

L'alignement de la voie susmentionnée au droit de la propriété du bénéficiaire est défini par l'extrait, ci-joint, du plan d'alignement en cours de validité.

Il est défini par la droite passant par les points 19 et 21 (ligne rouge) de l'extrait du plan d'alignement joint.

A noter que, dans le cas présent, l'immeuble est frappé d'alignement.

ARTICLE 2 - Responsabilités

Les droits des tiers sont et demeurent expressément réservés.

ARTICLE 3 - Formalités d'urbanisme

Le présent arrêté ne dispense pas le bénéficiaire de procéder, si nécessaire, aux formalités d'urbanisme prévues par le Code de l'Urbanisme, notamment dans ses articles L421-1 et suivants.

Si des travaux en limite du domaine public sont envisagés à la suite de la délivrance de cet arrêté, le bénéficiaire devra présenter une demande spécifique à cette fin.

ARTICLE 4 - Validité et renouvellement de l'arrêté

Le présent arrêté devra être utilisé dans le délai d'UN AN à compter du jour de sa délivrance, dans le cas où aucune modification des lieux n'interviendrait sur cette période. A défaut, une nouvelle demande devra être effectuée.

ARTICLE 5 - Les délais et voies de recours

La présente décision peut faire l'objet d'un recours devant la juridiction compétente dans un délai de deux mois à compter de sa notification.

Le tribunal administratif peut être saisi par l'application informatique « télerecours citoyens » accessible par le site www.telerecours.fr.

Etabli à Lille, le 26/05/2022

**Pour le Président du Département du Nord
et par délégation,
Le Responsable de l'Arrondissement Routier**



Jean-Marie BLAVOET

Annexe : Plan d'alignement de la traversée de FELLERIES

Diffusions : Le bénéficiaire pour attribution

L'arrondissement d'Avesnes pour attribution

La commune de Felleries pour information

Direction de la Voirie
Arrondissement Routier : AVESNES

Numéro de dossier : **2022-226-024**

ARRÊTÉ DE VOIRIE PORTANT
ALIGNEMENT INDIVIDUEL

LE PRÉSIDENT DU CONSEIL DÉPARTEMENTAL

- Vu la demande en date du 12 Avril 2022 par laquelle Maître Louis THERY
Situé 26, bis Rue d'Arouzies – 59440 DOURLERS
demande l'alignement pour :
Route Départementale RD 80, PR 8+0455 au PR 8+0475, côté gauche, parcelle cadastrée D n°
0241, 28 rue du Docteur Cayet sur le territoire de la commune de FELLERIES, en
agglomération ;
- Vu le Code Général de la Propriété des Personnes Publiques, notamment les articles L.2111-14,
L2122-1, L2122-3 et L2125-1 ;
- Vu le Code de l'Urbanisme, notamment les articles L.421-1 et suivants, et L.460-1 ;
- Vu le Code de la Voirie Routière, notamment les articles L.111-1 et de L.112-1 à L.112-8 ;
- Vu l'arrêté du 15 janvier 2007 portant application du décret n°2006-1658 du 21 décembre 2006
relatif aux prescriptions techniques pour l'accessibilité de la voirie et des espaces publics
modifié ;
- Vu le règlement de voirie interdépartemental 59/62 adopté par la délibération du Conseil Général du
Nord n°DVD-E/2014/1218 du 17 décembre 2014 et consultable sur le site internet du
Département ;
- Vu l'arrêté de Monsieur le Président du Conseil Départemental du Nord n°AR-DAJAP/2021/560 du
15 juillet 2021 accordant délégation de signature ;
- Vu la consultation du maire de la commune en date du 26/04/2022
- Vu le plan d'alignement de la commune de la traversée de Felleries

Considérant la configuration des lieux.

ARRÊTE

ARTICLE 1^{er} - Alignement individuel

L'alignement de la voie susmentionnée au droit de la propriété du bénéficiaire est défini par l'extrait, ci-joint, du plan d'alignement en cours de validité.

Il est défini par la droite passant par les points 31 et 33 (ligne rouge) de l'extrait du plan d'alignement joint.

A noter que, dans le cas présent, l'immeuble est frappé d'alignement.

ARTICLE 2 - Responsabilités

Les droits des tiers sont et demeurent expressément réservés.

ARTICLE 3 - Formalités d'urbanisme

Le présent arrêté ne dispense pas le bénéficiaire de procéder, si nécessaire, aux formalités d'urbanisme prévues par le Code de l'Urbanisme, notamment dans ses articles L421-1 et suivants.

Si des travaux en limite du domaine public sont envisagés à la suite de la délivrance de cet arrêté, le bénéficiaire devra présenter une demande spécifique à cette fin.

ARTICLE 4 - Validité et renouvellement de l'arrêté

Le présent arrêté devra être utilisé dans le délai d'UN AN à compter du jour de sa délivrance, dans le cas où aucune modification des lieux n'interviendrait sur cette période. A défaut, une nouvelle demande devra être effectuée.

ARTICLE 5 - Les délais et voies de recours

La présente décision peut faire l'objet d'un recours devant la juridiction compétente dans un délai de deux mois à compter de sa notification.

Le tribunal administratif peut être saisi par l'application informatique « télérécurse citoyens » accessible par le site www.telerecours.fr.

Etabli à Lille, le 26 Mai 2022

**Pour le Président du Département du Nord
et par délégation,
Le Responsable de l'Arrondissement Routier**



Jean-Marie BLAVOET

Annexe : Plan d'alignement de la traversée de FELLERIES

Diffusions : Le bénéficiaire pour attribution

L'arrondissement d'Avesnes pour attribution

La commune de Felleries pour information



Direction de la Voirie
Arrondissement Routier : Dunkerque

Numéro de dossier : 2022-578-026

**ARRÊTÉ PORTANT
PERMISSION DE VOIRIE**

LE PRÉSIDENT DU DÉPARTEMENT DU NORD

- Vu le Code Général de la Propriété des Personnes Publiques, notamment les articles L.2111-14, L.2122-1, L.2122-3 et L.2125-1 ;
- Vu le Code Général des Collectivités Territoriales, notamment les articles L.3213-3 et L.3221-4 ;
- Vu le Code de la Voirie Routière, notamment les articles L.111-1 et L.113-2 ;
- Vu l'arrêté du 15 janvier 2007 portant application du décret n° 2006-1658 du 21 décembre 2006 relatif aux prescriptions techniques pour l'accessibilité de la voirie et des espaces publics modifié ;
- Vu le règlement de voirie interdépartemental 59/62 adopté par la délibération du Conseil Général du Nord n° DVD-E/2014/1218 du 17 décembre 2014 et consultable sur le site internet du Département ;
- Vu la délibération du Conseil Départemental du Nord n° DV/2020/371 du 16 novembre 2020 sur la fixation des redevances dues pour occupation du domaine public départemental et consultable sur le site internet du Département ;
- Vu l'arrêté de Monsieur le Président du Département du Nord n° AR-DAJAP/2021/560 du 15 juillet 2021 accordant délégation de signature ;
- Vu l'avis des services du Département sur PA 059 578 18 M0004 M02 en date du 21 décembre 2021 ;
- Vu l'avis favorable du maire de la commune ;
- Vu la demande en date du 9 mai 2022 par laquelle TERR'IMMO situé(e) 482 Rue de Baudringhem 62120 CAMPAGNE-LES-WARDRECQUES, représenté(e) par Bertrand LOUVET demande l'autorisation pour l'occupation du domaine public routier départemental :
2 ACCES LOTISSEMENT AVEC FRANCHISSEMENT DE FOSSE
Route Départementale 55, PR 43+0200 au PR 43+0206, côté Gauche (sortie) et PR 43+0224 au PR 43+0230, côté Gauche (entrée), parcelle cadastrée ZH 321, Rue de la Gare, sur le territoire de la commune de STEENBECQUE, En agglomération

Considérant la configuration des lieux.

ARRÊTE

ARTICLE 1^{er} - Autorisation

Le pétitionnaire est autorisé à occuper le domaine public et à exécuter les travaux énoncés dans sa demande : **2 ACCES LOTISSEMENT AVEC FRANCHISSEMENT DE FOSSE**, à charge pour lui de se conformer aux dispositions des articles suivants.

ARTICLE 2 - Prescriptions techniques

La construction des ouvrages est à la charge du bénéficiaire du présent arrêté.

Il est tenu de :

- laisser le libre accès du chantier aux agents des services du Département
- demander aux administrations et établissements possesseurs de réseaux souterrains susceptibles d'exister au droit des travaux, toutes informations sur l'existence, l'emplacement, la profondeur de ces installations, ainsi que les recommandations nécessaires.
- déposer les ouvrages dont l'exploitation a été abandonnée qui pourraient nuire à la conservation du domaine public routier départemental.

DESCRIPTIF DES TRAVAUX & DISPOSITIONS SPECIALES

- Longueur des accès à la limite du domaine privé : 8 mètres linéaires
- Curage du fossé avant pose de la buse
- Buse : Ø 400mm Type PVC CR8 ou BA 135A posée sur un lit de sable.
- Buse posée à 3,5 mètres par rapport au bord de chaussée.
- Pose de la signalisation de police réglementaire en fonction du régime de priorité choisi. Les services du département préconisent un **STOP** en sortie de lotissement.
- Pose d'une bordure A2 et caniveau CS1 le long de la Route Départementale.
- Réalisation de deux évacuations des eaux pluviales via une noue avec régulateur de débit enterré (débit maximum autorisé est de 2l/s/ha).
- Le bénéficiaire sera tenu de remplacer les ouvrages implantés qui s'avèreraient sous-dimensionnés du fait de la modification des débits d'eau supportés par le fossé ainsi busé.
- Des têtes de sécurité seront mises en place à chaque extrémité des accès.
- Afin d'assurer l'étanchéité de la voie, un joint d'émulsion sera mis en place entre la chaussée et les accès nouvellement créés.
- Afin d'assurer la sécurité des usagers du domaine public routier, ces accès ne pourront empêcher l'écoulement des eaux de la chaussée vers les dépendances du domaine public (fossé, caniveau, regard, bouche d'égout...).
- Ces accès devront supporter la charge des véhicules l'empruntant.
- Pose de bouches d'égout en limite de propriété afin d'éviter tout ruissèlement des eaux pluviales provenant du lotissement sur le domaine public (terrain en surélévation).
- Stationnement strictement interdit sur l'accotement.
- Pas de point dur ni d'obstacle sur le domaine public (accotement)
- Ci-joint modèle. (Accès)

DEPOT

Les matériaux et matériels nécessaires à la réalisation des travaux autorisés par le présent arrêté pourront être déposés sur les dépendances de la voie (accotement), après avoir obtenu les autorisations nécessaires le cas échéant.

En aucun cas ce dépôt ne pourra se prolonger pour une durée supérieure à celle des travaux prévue.

ARTICLE 3 - Sécurité et signalisation de chantier

Le bénéficiaire devra signaler son chantier conformément à l'arrêté de police pris dans le cadre de la présente autorisation en application des dispositions du Code de la Route et de l'instruction interministérielle sur la signalisation routière (livre I - 8ème partie - signalisation temporaire) approuvée par l'arrêté interministériel du 6 novembre 1992 modifié et de l'instruction sur la signalisation routière prise pour son application.

ARTICLE 4 - Implantation ouverture de chantier

L'ouverture de chantier est fixée dès la notification du présent arrêté.

L'occupation de la voirie, dans le cadre du présent arrêté, ne pourra excéder une durée de **2 mois**.

Avant travaux, l'emprise routière départementale est considérée en bon état (sauf procès-verbal contradictoire) ; celui-ci sera contrôlé par le gestionnaire de la voirie au terme du chantier.

ARTICLE 5 - Responsabilités

Cet arrêté est délivré à titre personnel et ne peut pas être cédé. Il est délivré sous réserve express des droits des tiers. Le bénéficiaire est responsable, tant vis-à-vis du Département que vis-à-vis des tiers, des accidents de toute nature qui peuvent résulter de l'occupation du domaine et/ou de la réalisation de ses travaux.

Le bénéficiaire a l'obligation de se conformer aux lois et règlements en vigueur, notamment à ceux régissant son activité et aux prescriptions des différentes polices relevant de la compétence de l'Etat. Le bénéficiaire satisfait à l'ensemble des dispositions légales ou réglementaires qui sont ou viendraient à être prescrites, en raison de son occupation, de manière à ce que la responsabilité du Département ne puisse être recherchée à un titre quelconque. Il effectue, à ses frais, risques et périls, et conserve à sa charge, tous travaux/installations qui en découleraient.

Le bénéficiaire doit, en outre, disposer en permanence de toutes les autorisations requises pour les activités exercées, de sorte que la responsabilité du Département ne puisse jamais être mise en cause.

Le bénéficiaire doit entretenir les ouvrages implantés sur le domaine public routier départemental.

Pour information, il appartient au bénéficiaire de déclarer les réseaux créés dans le Guichet Unique.

Lorsque le bénéficiaire du présent arrêté est une entreprise, il est tenu d'informer immédiatement le Département de diverses opérations, notamment :

- Changement de la forme juridique de l'entreprise
- Fusion-absorption ou scission de l'entreprise
- Modification de la partie versante

Tout défaut d'information pourra entraîner la résiliation de l'arrêté (cf. article 10).

ARTICLE 6 - Formalités d'urbanisme

Le présent arrêté ne dispense pas le bénéficiaire de procéder, si nécessaire, aux formalités d'urbanisme prévues par le Code de l'Urbanisme, notamment dans ses articles L.421-1 et suivants.

Le présent arrêté ne vaut pas, par ailleurs, autorisation au titre des différentes polices susvisées. En cas de travaux, le présent arrêté ne vaut pas permis de construire ou d'aménager et ne dispense pas l'occupant de la déclaration exigée en cas de travaux exemptés du permis de construire.

ARTICLE 7 - Redevance

En application du barème pour occupation du domaine public départemental adopté par la délibération du Conseil Départemental du Nord n° DV/2020/371 du 16 novembre 2020, le présent arrêté est délivré à **titre gratuit**.

ARTICLE 8 - Rétractation du pétitionnaire

L'arrêté est transmis en recommandé avec accusé de réception au pétitionnaire ou par mail avec accusé de lecture. Si, pour une raison quelconque, ce dernier ne souhaite plus y donner suite, il dispose d'un délai de 21 jours, à compter de la date de notification, pour en aviser les services départementaux, en recommandé avec accusé de réception, précisant le numéro de l'arrêté, le nom et l'adresse complète du pétitionnaire, ainsi que le motif de l'abandon.

ARTICLE 9 - Validité et renouvellement de l'arrêté, remise en état des lieux

Le présent arrêté est délivré à titre précaire et révocable, et ne confère aucun droit réel à son bénéficiaire : il peut être retiré à tout moment pour des raisons de gestion de voirie sans qu'il puisse résulter, pour ce dernier, de droit à indemnité.

Le présent arrêté est consenti, en ce qui concerne l'occupation de la dépendance domaniale, pour une durée de **3 ans** à compter de sa date de notification.

Il appartient au bénéficiaire, au moins 3 mois avant l'expiration de l'arrêté en cours, d'en solliciter le renouvellement, en recommandé avec accusé de réception, s'il entend poursuivre son occupation du domaine public routier. A défaut de demande de renouvellement au terme de la durée de validité de l'arrêté, le bénéficiaire sera considéré comme un occupant sans titre et passible de poursuites.

En cas de résiliation ou de non-renouvellement de l'arrêté, son bénéficiaire sera tenu, si les circonstances l'exigent, de remettre les lieux dans leur état primitif dans le délai d'un mois à compter de la résiliation ou du terme de l'arrêté. En cas d'inexécution de cette obligation de remise en état des lieux et après mise en demeure restée infructueuse, le gestionnaire du réseau routier sera autorisé à recourir aux sanctions prévues par le Code de la Voirie Routière. Le gestionnaire de voirie se réserve le droit de demander le déplacement des ouvrages autorisés aux frais du bénéficiaire, dès lors que des travaux de voirie s'avèreraient nécessaires.

ARTICLE 10 - Résiliation de l'arrêté

Le Département procédera d'office au retrait de cet arrêté s'il n'en a pas été fait usage dans le délai d'un an à compter de sa notification.

Le bénéficiaire pourra demander à résilier le présent arrêté, en recommandé avec accusé de réception, à la condition expresse que les objets ou installations auxquels il s'applique soient réellement supprimés à cette date. Pour tout motif, le Département pourra également procéder à la résiliation de cet arrêté, en recommandé avec accusé de réception.

En cas de redevance :

- A défaut de déclaration écrite ou de suppression effective, la redevance restera due.
- L'arrêt de la redevance interviendra dans le mois suivant la résiliation par le bénéficiaire ou par le Département, tout mois commencé restera dû.

ARTICLE 11 - Mauvaise exécution des travaux

En vertu de l'article R.131-11 du Code de la Voirie Routière qui renvoie à l'article R.141-16 dudit Code, il est prévu qu'en cas de constat de réalisation de travaux non-conformes aux prescriptions prévues par l'arrêté, que le bénéficiaire est mis en demeure d'exécuter les travaux conformément à ces prescriptions. Si les travaux ne sont pas exécutés dans le délai fixé par la mise en demeure, le Président du Département du Nord fait exécuter les travaux d'office aux frais du bénéficiaire. Toutefois, la mise en demeure n'est pas obligatoire lorsque les travaux présentent un caractère d'urgente nécessité pour le maintien de la sécurité routière.

ARTICLE 12 - Les délais et voies de recours

La présente décision peut faire l'objet d'un recours devant la juridiction compétente dans un délai de deux mois à compter de sa notification.

Le tribunal administratif peut être saisi par l'application informatique « télerecours citoyens » accessible par le site www.telerecours.fr .

Etabli à Lille, le 31 mai 2022

**Pour le Président du Département du Nord
et par délégation,
Le Responsable de l'Arrondissement Routier**

Emmanuel CARON Signature numérique
de Emmanuel CARON
Date : 2022.05.31
15:34:00 +02'00'

Emmanuel CARON

Diffusions : Le bénéficiaire pour attribution
L'arrondissement (Dunkerque) pour attribution
La commune (Steenbecque) pour information

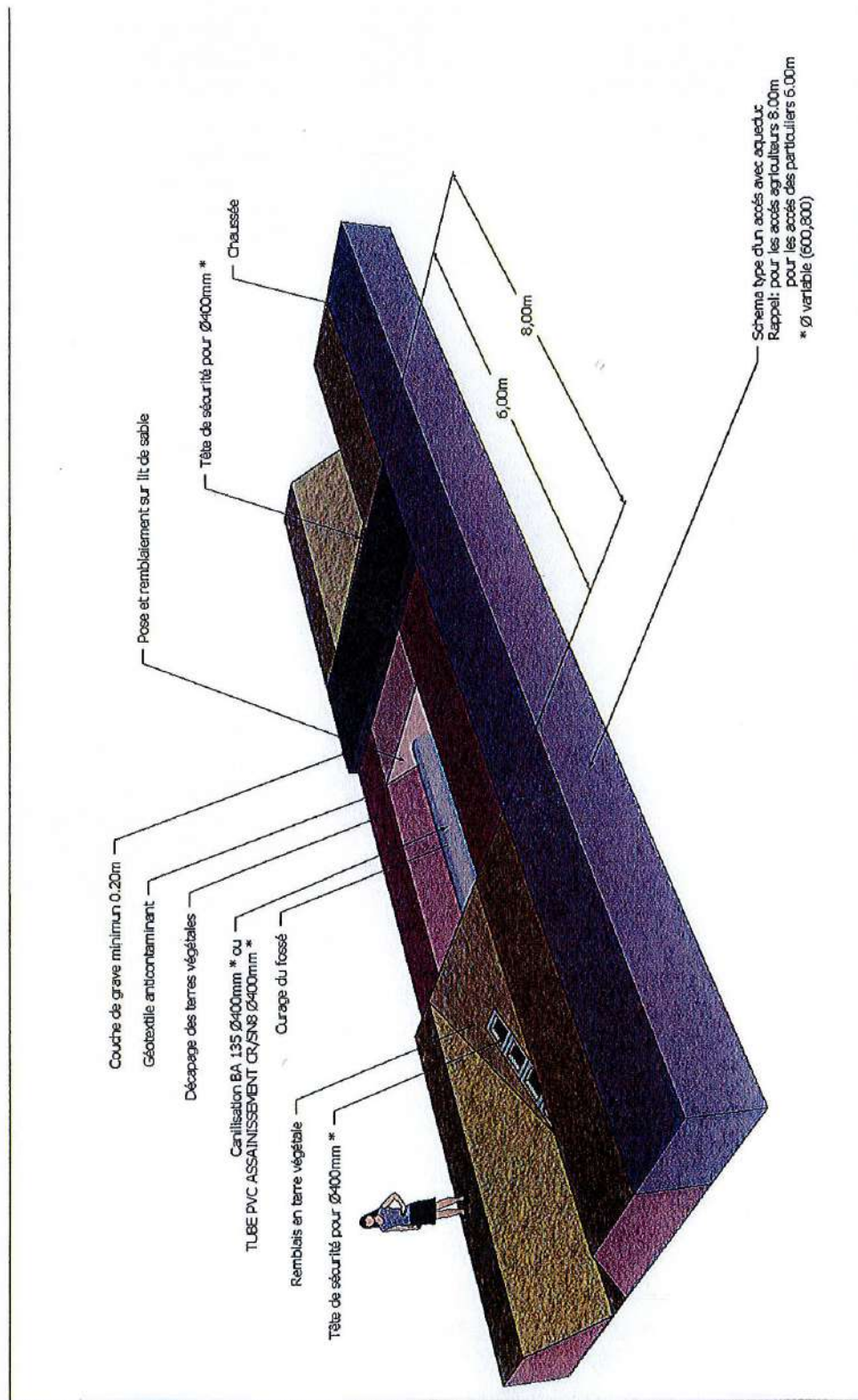



Direction de la Voirie

Arrondissement Routier : Dunkerque

Numéro de dossier : 2022-268-029

**ARRÊTÉ PORTANT
PERMISSION DE VOIRIE**

LE PRÉSIDENT DU DÉPARTEMENT DU NORD

- Vu le Code Général de la Propriété des Personnes Publiques, notamment les articles L.2111-14, L.2122-1, L.2122-3 et L.2125-1 ;
- Vu le Code Général des Collectivités Territoriales, notamment les articles L.3213-3 et L.3221-4 ;
- Vu le Code de la Voirie Routière, notamment les articles L.111-1 et L.113-2 ;
- Vu l'arrêté du 15 janvier 2007 portant application du décret n° 2006-1658 du 21 décembre 2006 relatif aux prescriptions techniques pour l'accessibilité de la voirie et des espaces publics modifié ;
- Vu le règlement de voirie interdépartemental 59/62 adopté par la délibération du Conseil Général du Nord n° DVD-E/2014/1218 du 17 décembre 2014 et consultable sur le site internet du Département ;
- Vu la délibération du Conseil Départemental du Nord n° DV/2020/371 du 16 novembre 2020 sur la fixation des redevances dues pour occupation du domaine public départemental et consultable sur le site internet du Département ;
- Vu l'arrêté de Monsieur le Président du Conseil Départemental du Nord n° AR-DAJAP/2021/560 du 15 juillet 2021 accordant délégation de signature ;
- Vu l'arrêté de Monsieur le Président du Conseil Départemental du Nord n° AR-DAJAP/2021/560 du 15 juillet 2021 accordant délégation de signature ;
- Vu la demande en date du 25 mai 2022 par laquelle Madame Nicole GRICOURT ép DEBLAIS demeurant 49 Rue du Bacquerot 62840 LAVENTIE

demande l'autorisation pour l'occupation du domaine public routier départemental :

REJET DES EAUX USEES APRES TRAITEMENT

Route Départementale 322, PR 2+1005, côté Droit, parcelle cadastrée B 1992, 1510 Rue des Monts, sur le territoire de la commune de LA GORGUE, Hors agglomération ;

Considérant la configuration des lieux.

ARRÊTE

ARTICLE 1^{er} - Autorisation

Le pétitionnaire est autorisé à occuper le domaine public et à exécuter les travaux énoncés dans sa demande : **REJET DES EAUX USEES APRES TRAITEMENT**, à charge pour lui de se conformer aux dispositions des articles suivants.

ARTICLE 2 - Prescriptions techniques

La construction des ouvrages est à la charge du bénéficiaire du présent arrêté.

Il est tenu de :

- laisser le libre accès du chantier aux agents des services du Département
- demander aux administrations et établissements possesseurs de réseaux souterrains susceptibles d'exister au droit des travaux, toutes informations sur l'existence, l'emplacement, la profondeur de ces installations, ainsi que les recommandations nécessaires.
- déposer les ouvrages dont l'exploitation a été abandonnée qui pourraient nuire à la conservation du domaine public routier départemental.

DESCRIPTIF DES TRAVAUX & DISPOSITIONS SPECIALES

- Le tuyau d'un diamètre \leq à 200mm sera équipé d'un clapet anti-retour
- Le tuyau sera posé à 0,20m en-dessous de la crête de fossé,
- Il conviendra de réaliser un béton de propreté au pourtour de ce tuyau pour la protection des talus et de l'installation (modèle ci-dessous)

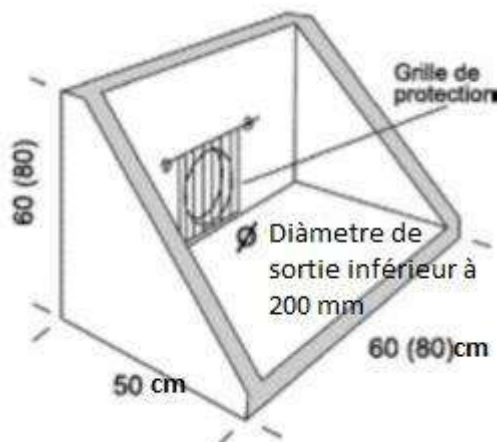

DEPOT

Les matériaux et matériels nécessaires à la réalisation des travaux autorisés par le présent arrêté pourront être déposés sur les dépendances de la voie (accotement), après avoir obtenu les autorisations nécessaires le cas échéant.

En aucun cas ce dépôt ne pourra se prolonger pour une durée supérieure à celle des travaux prévue.

ARTICLE 3 - Sécurité et signalisation de chantier

Le bénéficiaire devra signaler son chantier conformément à l'arrêté de police pris dans le cadre de la présente autorisation en application des dispositions du Code de la Route et de l'instruction interministérielle sur la signalisation routière (livre I - 8ème partie - signalisation temporaire) approuvée par l'arrêté interministériel du 6 novembre 1992 modifié et de l'instruction sur la signalisation routière prise pour son application.

ARTICLE 4 - Implantation ouverture de chantier

L'ouverture de chantier est fixée dès la notification du présent arrêté.

L'occupation de la voirie, dans le cadre du présent arrêté, ne pourra excéder une durée de **2 mois**.

Avant travaux, l'emprise routière départementale est considérée en bon état (sauf procès-verbal contradictoire) ; celui-ci sera contrôlé par le gestionnaire de la voirie au terme du chantier.

ARTICLE 5 - Responsabilités

Cet arrêté est délivré à titre personnel et ne peut pas être cédé. Il est délivré sous réserve express des droits des tiers. Le bénéficiaire est responsable, tant vis-à-vis du Département que vis-à-vis des tiers, des accidents de toute nature qui peuvent résulter de l'occupation du domaine et/ou de la réalisation de ses travaux.

Le bénéficiaire a l'obligation de se conformer aux lois et règlements en vigueur, notamment à ceux régissant son activité et aux prescriptions des différentes polices relevant de la compétence de l'Etat. Le bénéficiaire satisfait à l'ensemble des dispositions légales ou réglementaires qui sont ou viendraient à tre prescrites, en raison de son occupation, de manière à ce que la responsabilité du Département ne puisse être recherchée à un titre quelconque. Il effectue, à ses frais, risques et périls, et conserve à sa charge, tous travaux/installations qui en découleraient.

Le bénéficiaire doit, en outre, disposer en permanence de toutes les autorisations requises pour les activités exercées, de sorte que la responsabilité du Département ne puisse jamais être mise en cause.

Le bénéficiaire doit entretenir les ouvrages implantés sur le domaine public routier départemental.

Pour information, il appartient au bénéficiaire de déclarer les réseaux créés dans le Guichet Unique.

Lorsque le bénéficiaire du présent arrêté est une entreprise, il est tenu d'informer immédiatement le Département de diverses opérations, notamment :

- Changement de la forme juridique de l'entreprise
- Fusion-absorption ou scission de l'entreprise
- Modification de la partie versante

Tout défaut d'information pourra entraîner la résiliation de l'arrêté (cf. article 10).

ARTICLE 6 - Formalités d'urbanisme

Le présent arrêté ne dispense pas le bénéficiaire de procéder, si nécessaire, aux formalités d'urbanisme prévues par le Code de l'Urbanisme, notamment dans ses articles L.421-1 et suivants.

Le présent arrêté ne vaut pas, par ailleurs, autorisation au titre des différentes polices susvisées. En cas de travaux, le présent arrêté ne vaut pas permis de construire ou d'aménager et ne dispense pas l'occupant de la déclaration exigée en cas de travaux exemptés du permis de construire.

ARTICLE 7 - Redevance

En application du barème pour occupation du domaine public départemental adopté par la délibération du Conseil Départemental du Nord n° DV/2020/371 du 16 novembre 2020, le présent arrêté est délivré à **titre gratuit**.

ARTICLE 8 - Rétractation du pétitionnaire

L'arrêté est transmis en recommandé avec accusé de réception au pétitionnaire ou par mail avec accusé de lecture. Si, pour une raison quelconque, ce dernier ne souhaite plus y donner suite, il dispose d'un délai de 21 jours, à compter de la date de notification, pour en aviser les services départementaux, en recommandé avec accusé de réception, précisant le numéro de l'arrêté, le nom et l'adresse complète du pétitionnaire, ainsi que le motif de l'abandon.

ARTICLE 9 - Validité et renouvellement de l'arrêté, remise en état des lieux

Le présent arrêté est délivré à titre précaire et révocable, et ne confère aucun droit réel à son bénéficiaire : il peut être retiré à tout moment pour des raisons de gestion de voirie sans qu'il puisse résulter, pour ce dernier, de droit à indemnité.

Le présent arrêté est consenti, en ce qui concerne l'occupation de la dépendance domaniale, pour une durée de **5 ans** à compter de sa date de notification **et se renouvellera par tacite reconduction tous les 5 ans sans pouvoir excéder 15 ans.**

Il appartient au bénéficiaire, au moins 3 mois avant l'expiration de l'arrêté en cours, d'en solliciter le renouvellement, en recommandé avec accusé de réception, s'il entend poursuivre son occupation du domaine public routier. A défaut de demande de renouvellement au terme de la durée de validité de l'arrêté, le bénéficiaire sera considéré comme un occupant sans titre et passible de poursuites.

En cas de résiliation ou de non-renouvellement de l'arrêté, son bénéficiaire sera tenu, si les circonstances l'exigent, de remettre les lieux dans leur état primitif dans le délai d'un mois à compter de la résiliation ou du terme de l'arrêté. En cas d'inexécution de cette obligation de remise en état des lieux et après mise en demeure restée infructueuse, le gestionnaire du réseau routier sera autorisé à recourir aux sanctions prévues par le Code de la Voirie Routière. Le gestionnaire de voirie se réserve le droit de demander le déplacement des ouvrages autorisés aux frais du bénéficiaire, dès lors que des travaux de voirie s'avèreraient nécessaires.

ARTICLE 10 - Résiliation de l'arrêté

Le Département procédera d'office au retrait de cet arrêté s'il n'en a pas été fait usage dans le délai d'un an à compter de sa notification.

Le bénéficiaire pourra demander à résilier le présent arrêté, en recommandé avec accusé de réception, à la condition expresse que les objets ou installations auxquels il s'applique soient réellement supprimés à cette date. Pour tout motif, le Département pourra également procéder à la résiliation de cet arrêté, en recommandé avec accusé de réception.

En cas de redevance :

- A défaut de déclaration écrite ou de suppression effective, la redevance restera due.
- L'arrêt de la redevance interviendra dans le mois suivant la résiliation par le bénéficiaire ou par le Département, tout mois commencé restera dû.

ARTICLE 11 - Mauvaise exécution des travaux

En vertu de l'article R.131-11 du Code de la Voirie Routière qui renvoie à l'article R.141-16 dudit Code, il est prévu qu'en cas de constat de réalisation de travaux non-conformes aux prescriptions prévues par l'arrêté, que le bénéficiaire est mis en demeure d'exécuter les travaux conformément à ces prescriptions. Si les travaux ne sont pas exécutés dans le délai fixé par la mise en demeure, le Président du Département du Nord fait exécuter les travaux d'office aux frais du bénéficiaire. Toutefois, la mise en demeure n'est pas obligatoire lorsque les travaux présentent un caractère d'urgente nécessité pour le maintien de la sécurité routière.

ARTICLE 12 - Les délais et voies de recours

La présente décision peut faire l'objet d'un recours devant la juridiction compétente dans un délai de deux mois à compter de sa notification.

Le tribunal administratif peut être saisi par l'application informatique « télérécourts citoyens » accessible par le site www.telerecours.fr .

Etabli à Lille, le 1 juin 2022

**Pour le Président du Département du Nord
et par délégation,
Le Responsable Adjoint de l'Arrondissement Routier**

Emmanuel CARON
Emmanuel CARON

Signature numérique
de Emmanuel CARON
Date: 2022.06.02
15:49:03 +02'00'

Diffusions : Le bénéficiaire pour attribution
L'arrondissement (Dunkerque) pour attribution
La commune (La Gorgue) pour information

Le Recueil des Actes Administratifs du Département peut être consulté :

A Lille

Les Arcuriales

45 rue de Tournai, bâtiment D, 1^{er} étage

- Direction des Affaires Juridiques et de l'Achat Public
- Service Assemblées et Contrôle de la Légalité (1^{er} étage)

Sur le site internet du Conseil Départemental du Nord

- www.lenord.fr



RESPONSABLE DE LA PUBLICATION :
Monsieur Régis RICHARD
Directeur Adjoint
Direction des Affaires Juridiques et de l'Achat Public
Les Arcuriales - 59047 LILLE CEDEX
☎ 03.59.73.83.10

Préparation : Service Assemblées et Contrôle de la Légalité
☎ 03.59.73.83.23

Achevé d'imprimer le 31/12/2022
Imprimé à l'Hôtel du Département
59047 Lille Cedex

ISSN 0764 - 8146 - Dépôt Légal